

Обслуживание

ОБЩИЕ СВЕДЕНИЯ

Регулярное и систематическое техническое обслуживание – основа долговременной надежной эксплуатации автомобиля.

Ответственность за прохождение технического обслуживания несет владелец автомобиля, поэтому вы, как владелец, должны обеспечивать проведение операций обслуживания, замену масла, проверки, замену тормозной и охлаждающей жидкостей по мере необходимости, руководствуясь рекомендациями производителя.

Требования к регламентному техническому обслуживанию автомобиля указаны в сервисной книжке. Большинство необходимых работ по обслуживанию требует специальных знаний и оборудования. Предпочтительно, чтобы эти работы выполнялись у дилера или в техническом центре Land Rover.

Сервисная книжка

Сервисная книжка включает в себя раздел регистрации технического обслуживания, что позволяет хранить все сведения о проведенных видах обслуживания и проверок автомобиля. В этом разделе книжки также есть подраздел для записей о замене тормозной жидкости.

После проведенного обслуживания и проверок проверьте наличие в книжке подписи и печати обслуживающей организации.

ОБСЛУЖИВАНИЕ, ВЫПОЛНЯЕМОЕ ВЛАДЕЛЬЦЕМ

ПРЕДОСТЕРЕЖЕНИЕ



О любых значительных или резких падениях уровня жидкости или неравномерном износе шин следует немедленно сообщить квалифицированному специалисту.

В период между регламентным техническим обслуживанием необходимо выполнять ряд несложных проверок. Эти проверки подробно описаны в следующих разделах.

Ежедневные проверки

- Работоспособность фонарей, звукового сигнала, указателей поворота, стеклоочистителей, омывателей и сигнализаторов.
- Работоспособность ремней безопасности и тормозов.
- Проверка днища кузова на предмет следов жидкости, свидетельствующих о наличии утечек.

Обслуживание

Еженедельные проверки

- Уровень масла в двигателе.
См. **АВТОМОБИЛИ С ДИЗЕЛЬНЫМ ДВИГАТЕЛЕМ V8** (на стр. 243).
- Уровень охлаждающей жидкости двигателя. См. **ПРОВЕРКА УРОВНЯ ОХЛАЖДАЮЩЕЙ ЖИДКОСТИ ДВИГАТЕЛЯ** (на стр. 245).
- Уровень тормозной жидкости.
См. **ПРОВЕРКА УРОВНЯ ТОРМОЗНОЙ ЖИДКОСТИ** (на стр. 247).
- Уровень рабочей жидкости гидроусилителя рулевого управления.
См. **ПРОВЕРКА УРОВНЯ РАБОЧЕЙ ЖИДКОСТИ ГИДРОУСИЛИТЕЛЯ РУЛЕВОГО УПРАВЛЕНИЯ** (на стр. 248).
- Уровень рабочей жидкости системы динамической стабилизации.
См. **ПРОВЕРКА УРОВНЯ ЖИДКОСТИ СИСТЕМЫ ДИНАМИЧЕСКОЙ СТАБИЛИЗАЦИИ** (на стр. 250).
- Уровень жидкости в бачке омывателя.
См. **ПРОВЕРКА УРОВНЯ ЖИДКОСТИ ОМЫВАТЕЛЯ** (на стр. 251).
- Давление в шинах и их состояние.
- Работоспособность кондиционера.

***Примечание:** Если автомобиль движется на высокой скорости продолжительное время, уровень масла в двигателе следует проверять чаще.*

Эксплуатация в тяжелых условиях

При эксплуатации автомобиля в особо сложных условиях необходимо уделять больше внимания требованиям по обслуживанию.

Например: Если автомобиль используется для преодоления водных препятствий вброд, может потребоваться ежедневное обслуживание для обеспечения долговременной безопасности и надежной эксплуатации автомобиля.

Тяжелые условия эксплуатации включают:

- частые поездки по пыльным дорогам и/или по песку;
- частые поездки по неровным и/или грязным дорогам;
- частое преодоление бродов;
- частые поездки на большой скорости при высокой температуре окружающего воздуха (выше 50°C);
- частые поездки при очень низких температурах (ниже -40°C);
- частые поездки по горным дорогам;
- частая буксировка прицепов;
- езда по дорогам, посыпанным сухой солью или другими корродирующими веществами.

Обратитесь за консультацией к своему дилеру.

Обслуживание

Снижение токсичности отработавших газов

Автомобиль оснащен разнообразным оборудованием для снижения токсичности отработавших газов и отвода топливных паров и отвечает требованиям данного региона. Вы должны знать, что несанкционированная замена, модернизация или внесение изменений в конструкцию этого оборудования владельцем или на станции техобслуживания может быть незаконной и может наказываться по закону.

Кроме того, нельзя изменять регулировки двигателя. Они установлены так, чтобы обеспечить соответствие автомобиля строгим нормам по токсичности отработавших газов. Неправильные регулировки двигателя могут оказать неблагоприятное воздействие на окружающую среду при выбросе выхлопных газов, на мощность двигателя и расход топлива, а также стать причиной повышения температуры, следствием которого может быть повреждение каталитического нейтрализатора и автомобиля.

Динамометрические (роликовые) стенды

Поскольку на вашем автомобиле установлены антиблокировочная система тормозов и постоянный полный привод, любые динамометрические проверки должны проводиться только квалифицированным специалистом, ознакомленным с порядком проведения таких испытаний и требованиями безопасности, установленными для дилеров/технических центров компании Land Rover.

БЕЗОПАСНОСТЬ В ГАРАЖЕ

ПРЕДУПРЕЖДЕНИЯ



Непосредственно после поездки не прикасайтесь к компонентам систем выпуска и охлаждения, пока двигатель не остынет.



Не оставляйте автомобиль с работающим двигателем в зоне без вентиляции – выхлопные газы токсичны и крайне опасны.



Нельзя находиться под автомобилем, если единственной опорой служит домкрат.



Руки и одежда не должны соприкасаться с приводными ремнями, шкивами и вентиляторами.

Некоторые вентиляторы могут продолжать вращаться после остановки двигателя.



Перед работой в моторном отсеке снимите металлические браслеты и украшения. Не прикасайтесь к электрическим проводам и компонентам при работающем двигателе или включенном зажигании.





Не допускайте соприкосновения инструментов и металлических частей автомобиля с проводами или клеммами аккумуляторной батареи.

Обслуживание

Топливная система

ПРЕДУПРЕЖДЕНИЯ

 Разбирать или заменять какие-либо компоненты топливной системы разрешается только автомеханикам, имеющим соответствующую квалификацию. Несоблюдение этого требования может привести к разливу топлива и пожару.

 Держите искрообразующие устройства и неизолированные контакты фонарей вне моторного отсека.

 Надевайте защитную одежду, в том числе, по мере необходимости, перчатки из непроницаемого материала.

Токсичные жидкости

Используемые в автомобилях жидкости токсичны, поэтому не допускайте их употребления и контакта с открытыми ранами. В число таких жидкостей входят следующие: электролит, антифриз, жидкости для тормозов, сцепления и гидроусилителя, бензин, дизельное топливо, моторное масло и добавки в жидкость омывателя.

В целях личной безопасности всегда читайте и соблюдайте все инструкции, указанные на бирках и емкостях.

Отработанное моторное масло

Длительный контакт с моторным маслом может стать причиной серьезных кожных заболеваний, в том числе дерматита или рака кожи. После контакта всегда тщательно мойте руки.



Слив отработанного масла в канализацию, водоёмы и на грунт запрещён законом. Для утилизации отработанного масла и прочих химикатов используйте специально отведенные для этого полигоны.

ОТКРЫВАНИЕ И ЗАКРЫВАНИЕ КАПОТА

ПРЕДУПРЕЖДЕНИЕ

 Не ездите на автомобиле, если капот удерживается только одной предохранительной защелкой.

Открытие капота

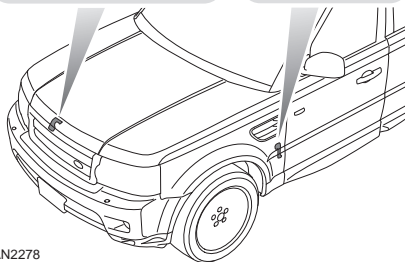
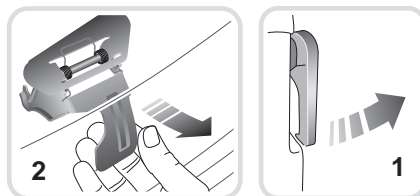

LAN2278

1. Потяните ручку замка капота, расположенную с левой стороны автомобиля.
2. Подняв предохранительную защелку, поднимите крышку капота.

Закрывание капота

Опустите капот до фиксации предохранительной защелки. Обеими руками нажмите на капот до щелчка.

Убедитесь в полной фиксации обеих защелок, попробовав приподнять передний край капота, который должен быть неподвижен.

Обслуживание

МОТОРНЫЙ ОТСЕК – ОБЗОР

Дизельный двигатель V8

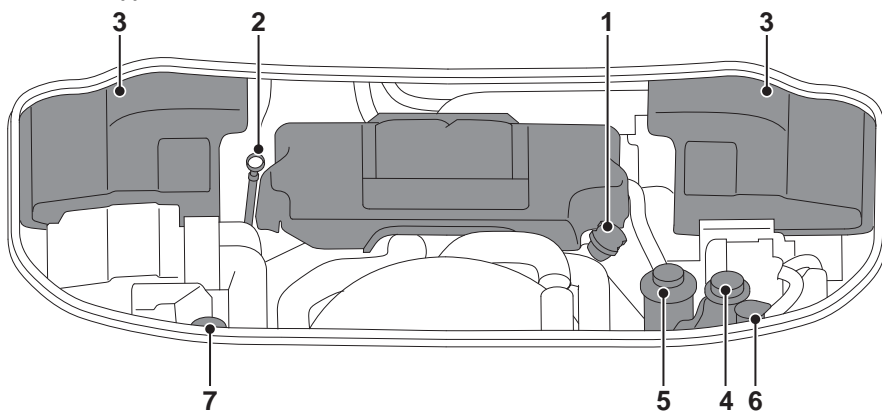

LAN2280

Дизельный двигатель V6 и бензиновый двигатель V8

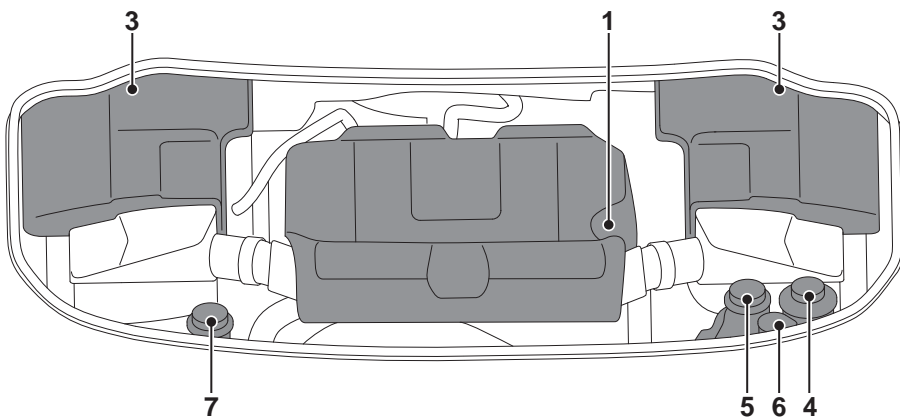

LAN2279

Обслуживание

ПРЕДУПРЕЖДЕНИЕ



При работе в моторном отсеке обязательно соблюдайте меры предосторожности, указанные в правилах безопасности при работе в гараже. См. **ОБЩИЕ СВЕДЕНИЯ** (на стр. 235).

Не пользуйтесь автомобилем, если есть вероятность попадания протекающей жидкости на горячую поверхность, например, на систему выпуска. Это может вызвать пожар и привести к гибели или тяжелым травмам.

1. Крышка маслоналивной горловины двигателя



LAN2326

2. Масляный щуп двигателя



E89412

3. Крышка бачка тормозной жидкости

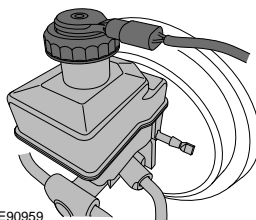

E90959

4. Крышка бачка усилителя рулевого управления

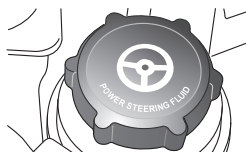

E83865

5. Крышка расширительного бачка

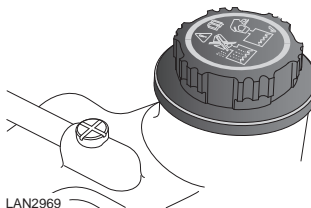

LAN2969

6. Крышка бачка омывающей жидкости

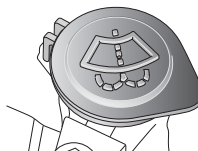

E83864

Обслуживание

7. Крышка бачка жидкости системы динамической стабилизации

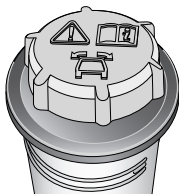

E90963

ПОДКАПОТНЫЕ КРЫШКИ

Снятие

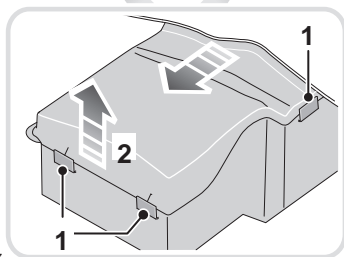
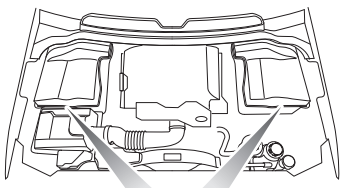

LAN2327

1. Нажмите на выступы, чтобы отсоединить крышку от корпуса.

Примечание: Чтобы облегчить освобождение остальных выступов, сначала отсоедините внутренний выступ на переднем крае крышки.

2. Поднимите передний край крышки и сдвиньте вперед, чтобы снять крышку.

Установка

ПРЕДОСТЕРЕЖЕНИЕ

-  Перед установкой подкапотных крышек убедитесь в правильном размещении труб, кабелей и прочих элементов между крышкой и корпусом.

1. Задвиньте задний край крышки под резиновую накладку, установленную на панель перегородки.
2. Убедитесь в том, что передний край находится заподлицо с корпусом, затем нажмите вниз, пока защелки не зафиксируют крышку на посадочном месте.

Обслуживание

МОТОРНОЕ МАСЛО

Сигнализатор низкого давления масла (дизельный двигатель V8)



Этот сигнализатор загорается красным светом в цикле проверки при включении

зажигания и гаснет после запуска двигателя. Если этот сигнализатор не гаснет, мигает или постоянно горит во время движения, остановите автомобиль на ближайшем безопасном участке дороги и немедленно выключите двигатель. Проверьте уровень масла и при необходимости обратитесь к квалифицированным специалистам.

Спецификация

Модификация	Спецификация
Автомобили с дизельным двигателем	Только SAE 5W-30 в соответствии со спецификацией WSS-M2C934-B ¹
Автомобили с бензиновым двигателем	Только SAE 5W-20 в соответствии со спецификацией WSS-M2C925-A

¹ Если отсутствует масло, соответствующее спецификации WSS-M2C934-B, можно использовать моторное масло SAE 5W-30, соответствующее спецификации ACEA:C2.

Land Rover рекомендует:



ДОЛИВКА МАСЛА – ВСЕ ДВИГАТЕЛИ

Во время доливки для всех двигателей применяются следующие меры предосторожности.

ПРЕДОСТЕРЕЖЕНИЯ



Если на информационной панели появилось сообщение **ОПАСНО НИЗКИЙ УРОВЕНЬ МОТОРНОГО**

МАСЛА, при первой возможности выключите двигатель и обратитесь за помощью к квалифицированным специалистам. Не запускайте двигатель, пока причина не будет обнаружена и устранена.



Автомобиль может лишиться гарантии, если повреждение произойдет вследствие применения масла, не соответствующего техническим условиям, указанным производителем. Масла низкого качества и с истекшим сроком годности не обеспечивают защиту, необходимую для современных мощных двигателей.



Запрещается использовать какие-либо присадки к маслу, поскольку это может стать причиной выхода двигателя из строя. Пользуйтесь только рекомендованными маслами.



Уровень масла рекомендуется проверять еженедельно. В случае значительного или внезапного падения уровня масла немедленно обратитесь к квалифицированным специалистам.

Обслуживание

Расход масла двигателем

Определенный расход масла является нормальным. Количество расходуемого масла зависит от:

- качества и вязкости масла;
- климатических условий;
- режима работы двигателя (количества оборотов);
- дорожных условий.

Пока двигатель новый, возможен повышенный расход масла.

Расход масла в дизельных двигателях несколько выше, чем в бензиновых.

АВТОМОБИЛИ С ДИЗЕЛЬНЫМ ДВИГАТЕЛЕМ V8

Проверка уровня масла

Проверяйте уровень масла еженедельно при горячем двигателе, поставив автомобиль на ровной поверхности.

Примечание: Для полного слива масла в поддон выключите двигатель и оставьте автомобиль без движения на десять минут. Не запускайте двигатель.

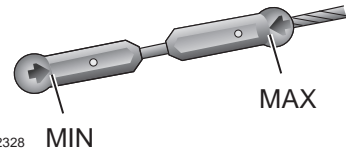

1. Извлеките масляный щуп и протрите его безворсовой тканью.
2. Для проверки уровня масла полностью вставьте и извлеките масляный щуп. Не допускайте падения уровня масла ниже минимальной отметки или риски на щупе.

В качестве общих рекомендаций, если уровень масла на щупе:

- ближе к метке MAX, чем к MIN – не добавляйте масло;
- ближе к метке MIN, чем к MAX, долейте 0,5 л (1 пинту) масла;
- ниже метки MIN, долейте 1 л (2 пинты) масла и повторно проверьте уровень масла через пять минут.

Обслуживание

Доливка масла

1. Отверните крышку маслоналивной горловины.
2. Добавьте такое количество масла, чтобы уровень на щупе был между метками **MIN** и **MAX**. Удалите масло, пролитое в процессе заливки.
3. Еще раз проверьте уровень масла через пять минут.

Необходимо применять масло, соответствующее требуемым техническим условиям, и удостовериться в том, что оно подходит к климатическим условиям, в которых эксплуатируется автомобиль.

Примечание: Для того, чтобы поднять уровень масла от отметки **MIN** до **MAX** на щупе, требуется 1,5 л масла (2,64 пинты).

ДИЗЕЛЬНЫЙ ДВИГАТЕЛЬ V6 И БЕНЗИНОВЫЙ ДВИГАТЕЛЬ V8

Проверка уровня масла

Проверяйте уровень масла еженедельно при горячем двигателе, поставив автомобиль на ровной поверхности.

Примечание: Для полного слива масла в поддон выключите двигатель и оставьте автомобиль без движения на десять минут. Не запускайте двигатель.

Уровень масла можно просматривать на панели сообщений при включенном зажигании, не запуская двигатель и установив селектор коробки передач в положение **P** (Стоянка).

Примечание: Система отобразит показания только после стабилизации уровня масла.

Выберите **Службное меню**, затем **Показать уровень масла**.



LAN2329

Индикация уровня масла отображается на указателе. Сообщения справа от указателя рекомендуют необходимые действия.

Если уровень масла в пределах нормы, отобразится сообщение **Уровень ОК**. Добавлять масло не нужно.

Если уровень масла ниже требуемого, отобразится сообщение с указанием количества масла, которое необходимо долить, например: **Долить 0,5 л**. Долейте требуемое количество масла и проверьте уровень еще раз.

Если появилось сообщение **Перелив**, немедленно обратитесь к квалифицированным специалистам. Не пользуйтесь автомобилем, это приведет к серьезному повреждению двигателя.

Обслуживание

Доливка масла

1. Включив зажигание, но не запуская двигатель, отвинтите крышку маслоналивной горловины.
2. Долейте нужное количество масла (в соответствии с данными об уровне масла на информационной панели). Подождите 5 минут, чтобы уровень масла стабилизировался, и проверьте уровень еще раз.
Удалите масло, пролитое в процессе заливки.
3. Доведя уровень масла до нормального, установите крышку маслоналивной горловины и закрутите от руки.

Примечание: Во время доливки зажигание должно быть включено, чтобы электронный щуп регистрировал и отображал новый уровень масла. Это обеспечивает точные показания уровня.

ПРОВЕРКА УРОВНЯ ОХЛАЖДАЮЩЕЙ ЖИДКОСТИ ДВИГАТЕЛЯ

ПРЕДОСТЕРЕЖЕНИЯ

⚠ В случае перегрева системы охлаждения до точки, когда охлаждающая жидкость/пар вырывается из крышки расширительного бачка, обеспечьте незамедлительную проверку системы.

⚠ Работа при низком уровне охлаждающей жидкости приводит к значительным повреждениям двигателя.

Если на информационной панели отображается сообщение **НИЗКИЙ УРОВЕНЬ ОХЛАЖДАЮЩЕЙ ЖИДКОСТИ** или **СИСТЕМА ОХЛАЗ. НЕИСПРАВНА**. **СЛЕДИ ЗА ТЕМПЕР.:** при первой возможности остановите автомобиль и проверьте уровень охлаждающей жидкости.

Проверка уровня охлаждающей жидкости

Уровень охлаждающей жидкости в расширительном бачке следует проверять не реже одного раза в неделю (или чаще при большом пробеге или эксплуатации в тяжелых условиях). Проверяйте уровень только на холодной системе.

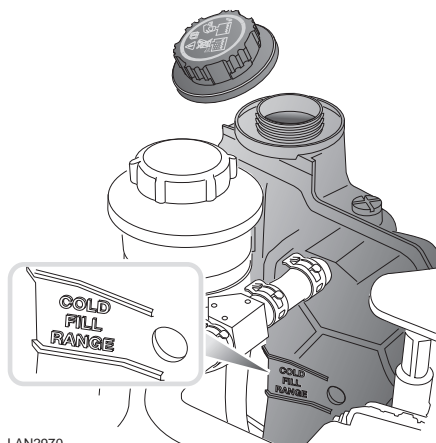

LAN2970

Обеспечивайте поддержание уровня между отметками, имеющимися сбоку расширительного бачка над и под надписью **COLD FILL RANGE** (Границы уровня охлаждающей жидкости в холодном состоянии). Отметки видны, если встать перед автомобилем. Не обращайтесь внимания на охлаждающую жидкость, видимую в верхней части бачка.

Если уровень заметно упал, возможно наличие утечки или перегрева, поэтому следует провести проверку автомобиля при помощи квалифицированного специалиста.

Обслуживание

Доливка охлаждающей жидкости

ПРЕДУПРЕЖДЕНИЯ



Не снимайте крышку наливной горловины на горячем двигателе – струя пара или горячей жидкости может привести к тяжелым травмам.



Не допускайте попадания антифриза на горячий двигатель – это может привести к пожару.



Отворачивайте крышку наливной горловины медленно, чтобы стравить давление перед полным снятием крышки.

ПРЕДОСТЕРЕЖЕНИЕ



При поездках в местах, где водопроводная вода содержит соль, всегда ищите возможность залить пресную (дождевую или дистиллированную) воду. Доливка соленой воды может привести к значительному повреждению двигателя.

Залейте до верхней отметки уровня, расположенной над надписью **COLD FILL RANGE** (Границы уровня охлаждающей жидкости в холодном состоянии) сбоку расширительного бачка. Применяйте только 50% раствор воды и антифриза Castrol SF.

Закройте крышку, повернув ее до щелчка запирающей собачки.

***Примечание:** В экстренном случае, если разрешенный антифриз не достать, заправьте систему охлаждения чистой водой, но учтите фактор ослабления защиты от замерзания. Не доливайте или не заправляйте антифризом традиционного состава. Если вы не можете самостоятельно решить этот вопрос, обратитесь к квалифицированному специалисту.*

Антифриз

ПРЕДУПРЕЖДЕНИЯ



Антифриз токсичен и может вызвать летальный исход при проглатывании – держите емкость запечатанной и в недоступном для детей месте. Если есть подозрение, что вы случайно проглотили антифриз, немедленно обратитесь за медицинской помощью.



При попадании жидкости на кожу или в глаза немедленно обильно промойте водой.

ПРЕДОСТЕРЕЖЕНИЯ



Применение антифриза неподходящей марки негативно влияет на систему охлаждения и приводит к сокращению срока службы двигателя.



Антифриз повреждает окрашенные поверхности; немедленно удалите пролитую жидкость впитывающим материалом и промойте место водным раствором автомобильного шампуня.

Антифриз содержит необходимые антикоррозийные добавки. Содержание антифриза в охлаждающей жидкости требуется поддерживать на уровне $50\% \pm 5\%$ круглогодично, а не только в холодную погоду. Чтобы убедиться в сохранении антикоррозийных свойств охлаждающей жидкости, ее следует проверять раз в год и полностью менять каждые десять лет вне зависимости от пробега. Несоблюдение этого правила может привести к коррозии радиатора и деталей двигателя.

Удельная плотность 50%-го раствора антифриза при 20°C (68°F) составляет 1,068, что обеспечивает защиту от замерзания при температурах до -40°C (-40°F).

Обслуживание

ПРОВЕРКА УРОВНЯ ТОРМОЗНОЙ ЖИДКОСТИ

ПРЕДУПРЕЖДЕНИЯ



Тормозная жидкость высокотоксична – храните емкости запечатанными, в недоступном для детей месте. Если есть подозрение, что вы случайно проглотили жидкость, немедленно обратитесь за медицинской помощью.



При попадании жидкости на кожу или в глаза немедленно обильно промойте водой.



Старайтесь не проливать жидкость на горячий двигатель – может произойти возгорание.



Не допускайте, чтобы во время движения уровень тормозной жидкости был ниже отметки **MIN**.



Если количество тормозной жидкости в расширительном бачке падает ниже

рекомендуемого уровня, на панели приборов загорается красный сигнализатор и появляется сообщение **ПРОВЕРЬТЕ ТОРМ. ЖИДК.** на информационной панели.

Примечание: Если горит сигнализатор или отображается это сообщение во время езды, остановите автомобиль, как только позволят дорожные условия, плавно нажимая педаль тормоза.

Проверьте уровень жидкости и при необходимости долейте.

Проверка уровня жидкости

Для доступа к бачку тормозной жидкости необходимо снять крышку с левой стороны под капотом.

ПРЕДУПРЕЖДЕНИЕ



Если ход педали тормоза заметно увеличился или происходит заметное снижение уровня тормозной жидкости, немедленно обратитесь к квалифицированному специалисту. Езда при таких условиях может привести к увеличению тормозного пути или полному отказу тормозов.

Проверяйте уровень жидкости не реже одного раза в неделю (или чаще при большом пробеге или эксплуатации в тяжелых условиях) на автомобиле, стоящем на ровной поверхности.

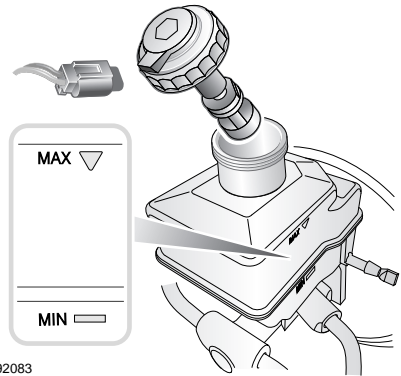

E92083

Уровень можно проверить, не снимая крышку горловины, через прозрачную стенку бачка.

Уровень тормозной жидкости должен быть между отметками **MIN** и **MAX**.

При нормальной эксплуатации уровень жидкости в бачке может несколько понизиться из-за износа тормозных колодок, но не должен опускаться ниже отметки **MIN**.

Обслуживание

Доливка жидкости

ПРЕДОСТЕРЕЖЕНИЯ

 Тормозная жидкость повреждает окрашенные поверхности.

Немедленно удалите пролитую жидкость впитывающим материалом и промойте место водным раствором автомобильного шампуня.

 Применяйте только новую жидкость из герметичной емкости. Жидкости из открытых емкостей или слитые из системы впитывают влагу, что негативно сказывается на характеристиках, поэтому их нельзя использовать.

1. Перед снятием заливной крышки бачка очистите ее во избежание попадания в бачок грязи.
2. Отсоедините вывод электропитания.
3. Открутите крышку (1/8 оборота) и снимите ее.
4. Заполните бачок до отметки **MAX**, используя тормозную жидкость Shell DOT4 ESL. Если жидкость Shell DOT4 ESL недоступна, можно использовать тормозную жидкость низкой вязкости DOT4, отвечающую требованиям ISO 4925 класс 6 и Land Rover LRES22BF03.
5. Установите крышку и подсоедините вывод электропитания, убедившись, что он расположен на осевой линии автомобиля.

ПРОВЕРКА УРОВНЯ РАБОЧЕЙ ЖИДКОСТИ ГИДРОУСИЛИТЕЛЯ РУЛЕВОГО УПРАВЛЕНИЯ

ПРЕДУПРЕЖДЕНИЯ



Рабочая жидкость гидроусилителя рулевого управления очень токсична. Храните емкости с гидравлической жидкостью закрытыми, в недоступном для детей месте. Если вы подозреваете, что могли случайно проглотить жидкость, немедленно обратитесь за медицинской помощью.



При попадании жидкости на кожу или в глаза немедленно обильно промойте водой.



Не допускайте проливания жидкости на горячий двигатель – это может привести к возгоранию.

Обслуживание

Проверка уровня жидкости

ПРЕДОСТЕРЕЖЕНИЯ

⚠ Двигатель нельзя запускать, если уровень жидкости опустился ниже отметки **MIN**. В противном случае можно серьезно повредить насос гидроусилителя.

⚠ В случае резкого или значительного снижения уровня жидкости немедленно обратитесь к квалифицированным специалистам.

Если уровень жидкости падает медленно, ее можно долить до верхней отметки, чтобы дать возможность автомобилю доехать до станции техобслуживания. Тем не менее, рекомендуется обратиться к квалифицированным специалистам, прежде чем продолжить езду на автомобиле.

Проверяйте и доливайте жидкость, когда автомобиль стоит на горизонтальной площадке, при выключенном двигателе и холодной системе. Не поворачивайте рулевое колесо после остановки двигателя.

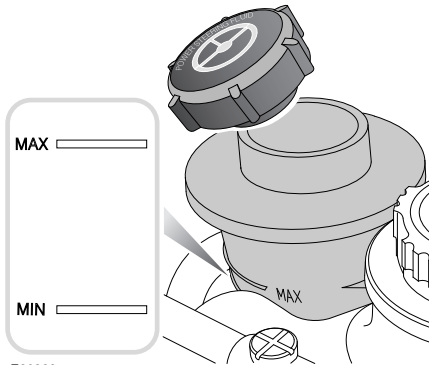

Уровень можно проверить, не снимая крышку горловины, через прозрачную стенку бачка.

Уровень жидкости должен быть между отметками **MIN** и **MAX**.

Доливка жидкости

ПРЕДОСТЕРЕЖЕНИЯ

⚠ Жидкость гидроусилителя повреждает окрашенные поверхности. Немедленно удалите пролитую жидкость впитывающим материалом и промойте место водным раствором автомобильного шампуня.

⚠ Не заполняйте бачок выше отметки **MAX**.

1. Перед снятием заливной крышки бачка очистите ее во избежание попадания в бачок грязи.
2. Снимите крышку горловины.
3. Залейте в бачок жидкость Texaco Cold Climate PAS до уровня между отметками **MIN** и **MAX**.
4. Установите крышку горловины.

Обслуживание

ПРОВЕРКА УРОВНЯ ЖИДКОСТИ СИСТЕМЫ ДИНАМИЧЕСКОЙ СТАБИЛИЗАЦИИ

ПРЕДУПРЕЖДЕНИЯ



Жидкость системы динамической стабилизации высокотоксична – храните емкости запечатанными, в недоступном для детей месте. Если вы подозреваете, что могли случайно проглотить жидкость, немедленно обратитесь за медицинской помощью.



При попадании жидкости на кожу или в глаза немедленно обильно промойте водой.



Не допускайте проливания жидкости на горячий двигатель – это может привести к возгоранию.

ПРЕДОСТЕРЕЖЕНИЕ



Двигатель нельзя запускать, если уровень жидкости опустился ниже минимальной отметки. Может произойти серьезная поломка системы динамической стабилизации.

При существенном или внезапном падении уровня рабочей жидкости необходимо срочно обратиться к квалифицированному дилеру/в технический центр компании Land Rover.

Если установлено, что потеря рабочей жидкости происходит медленными темпами, можно долить жидкость в бачок до верхней отметки и доехать до ближайшего дилера/технического центра компании Land Rover для проверки системы.

Движение запрещается, если есть вероятность попадания протекающей жидкости на горячую поверхность, например на систему выпуска.

Проверяйте и доливайте жидкость только при выключенном двигателе и на холодной системе.

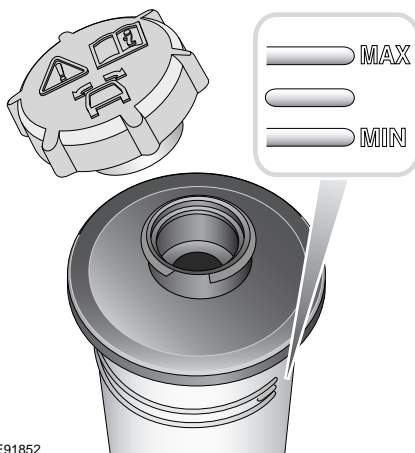

E91852

Уровень можно проверить, не снимая крышку горловины, через прозрачную стенку бачка.

Уровень жидкости должен быть между отметками **MIN** и **MAX**.

Доливка жидкости

ПРЕДОСТЕРЕЖЕНИЯ



Жидкость системы динамической стабилизации повреждает окрашенные поверхности.

Немедленно удалите пролитую жидкость впитывающим материалом и промойте место водным раствором автомобильного шампуня.



Не заполняйте бачок выше отметки **MAX**.

1. Перед снятием заливной крышки бачка очистите ее во избежание попадания в бачок грязи.
2. Снимите крышку горловины.
3. Залейте в бачок жидкость Texaco Cold Climate PAS до уровня между отметками **MIN** и **MAX**.
4. Установите крышку горловины.

Обслуживание

ПРОВЕРКА УРОВНЯ ЖИДКОСТИ ОМЫВАТЕЛЯ

ПРЕДУПРЕЖДЕНИЯ



Некоторые жидкости для омывателя ветрового стекла легко воспламеняются. Особенно опасно попадание искры в жидкости с высокой концентрацией и неразбавленные жидкости. Не допускайте попадания жидкости омывателя на источники открытого пламени и искрообразования.



Если автомобиль эксплуатируется при температурах ниже 4°C (40°F), применяйте незамерзающую омывающую жидкость. В холодную погоду использование жидкости без защиты от замерзания может привести к ухудшению обзора и повышению риска столкновения.

ПРЕДОСТЕРЕЖЕНИЯ



Не заливаете в бачок омывателя антифриз или водный раствор уксуса – антифриз повреждает окрашенные поверхности, а уксус может повредить насос омывателя ветрового стекла.



В результате проливания жидкости омывателя кузовные панели могут обесцвечиваться. Старайтесь избегать проливания, особенно при использовании неразбавленных жидкостей или растворов с высокой концентрацией. В случае проливания немедленно промойте водой участок, на который попала жидкость.

Если жидкости в бачке омывателя остается менее одного литра, на информационной панели появляется сообщение **НИЗКИЙ УРОВЕНЬ ЖИДКОСТИ В ОМЫВАТЕЛЕ**.

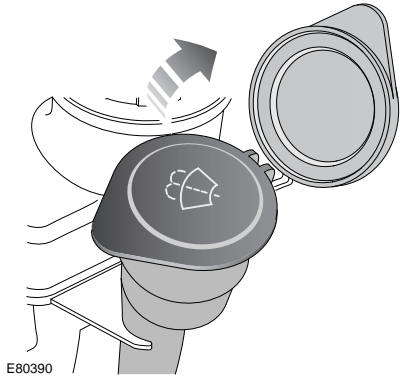

E80390

Из бачка омывателя жидкость подается на жиклеры ветрового и заднего стекла, а также на жиклеры омывателя фар.

Проверяйте уровень в бачке и доливайте жидкость не реже одного раза в неделю. В условиях холодного климата всегда доливайте жидкость омывателя для предотвращения замерзания. Заполняйте бачок, пока жидкость не станет видна в наливной горловине. Периодически включайте омыватель для проверки работоспособности жиклеров и их ориентации.

Обслуживание

ТЕХНИЧЕСКИЕ ХАРАКТЕРИСТИКИ

Смазочные материалы и рабочие жидкости

Наименование	Модификация	Спецификация
Моторное масло	Автомобили с дизельным двигателем	Только SAE 5W-30 в соответствии со спецификацией WSS-M2C934-B ¹
Моторное масло	Автомобили с бензиновым двигателем	Только SAE 5W-20 в соответствии со спецификацией WSS-M2C925-A
Масло коробки передач	Автоматическая коробка передач	Shell ATF M1375.4
Масло раздаточной коробки	Для всех автомобилей	Shell TF 0753
Масло переднего дифференциала	Для всех автомобилей	SAF XO
Масло заднего дифференциала	Не блокирующийся	SAF XO
Масло заднего дифференциала	С электронной блокировкой	Castrol SAF Carbon Mod Plus
Рабочая жидкость гидроусилителя	Для всех автомобилей	Жидкость Texaco Cold Climate PAS
Жидкость системы динамической стабилизации	Для всех автомобилей	Жидкость Texaco Cold Climate PAS
Тормозная жидкость	Для всех автомобилей	Shell DOT4 ESL ²
Омыватель стекла	Для всех автомобилей	Незамерзающий омыватель стекла
Охлаждающая жидкость	Для всех автомобилей	50% смесь антифриза Castrol SF с водой

¹ Если отсутствует масло, соответствующее спецификации WSS-M2C934-B, можно использовать моторное масло SAE 5W-30, соответствующее спецификации ACEA:C2.

² Если жидкость Shell DOT4 ESL недоступна, можно использовать тормозную жидкость низкой вязкости DOT4, отвечающую требованиям ISO 4925 класс 6 и Land Rover LRES22BF03.

Обслуживание

Заправочные емкости

ПРЕДОСТЕРЕЖЕНИЕ



Указанные заправочные емкости являются приблизительными и приведены только для справки. Уровень масла следует проверять щупом или пробками уровня, если это возможно.

Наименование	Модификация	Емкость
Топливный бак	Автомобили с дизельным двигателем	84 литра (18,4 галлона)
	Автомобили с бензиновым двигателем	88 литров (19,3 галлона)
Заливка масла в двигатель и замена фильтра	Автомобили с дизельным двигателем V6	5,9 литра (10,4 пинты)
	Автомобили с дизельным двигателем V8	9,5 литра (16,7 пинты)
	Автомобили с бензиновым двигателем V8	8,0 литра (14,0 пинты)
Автоматическая КПП	Для всех автомобилей	Заливается на весь срок службы
Раздаточная коробка	Для всех автомобилей	1,5 литра (2,64 пинты)
Передний дифференциал – заполнение	Для всех автомобилей	0,56 литра (1 пинта)
Задний дифференциал – не блокирующийся	Для всех автомобилей	1,2 литра (2,1 пинты)
Задний дифференциал – с электронной блокировкой	Для всех автомобилей	1,61 литра (2,8 пинты)
Бачок омывателя	Для всех автомобилей	5,6 литра (9,85 пинты)
Система охлаждения (заправка)	Автомобили с дизельным двигателем V6	11,5 литра (20,2 пинты)
	Автомобили с дизельным двигателем V8	12,75 литра (22,4 пинты)
	Автомобили с бензиновым двигателем V8 без наддува	10,8 литра (19 пинты)
	Автомобили с бензиновым двигателем V8 с наддувом	14,1 литра (24,8 пинты)

Регулировки

Наименование	Установка
Свободный ход педали тормоза	Не регулируется