

# Сиденья

## ПРАВИЛЬНОЕ ПОЛОЖЕНИЕ ТЕЛА ПРИ ВОЖДЕНИИ

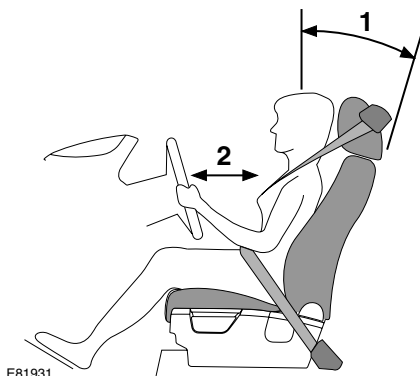

### ПРЕДУПРЕЖДЕНИЕ!



Не регулируйте положение сиденья во время движения автомобиля. Это может привести к потере управления автомобилем и получению травм.

Все компоненты – сиденья, подголовники, ремни и подушки безопасности – обеспечивают защиту водителя и пассажиров. Правильное применение этих компонентов улучшает защиту, поэтому необходимо соблюдать следующие правила:

1. Сидите в вертикальном положении, сиденье должно быть сдвинуто назад, насколько это возможно, а спинка наклонена не более чем на 30 градусов.
  2. Не придвигайте сиденье водителя слишком близко к рулевому колесу. Идеальным считается положение, при котором расстояние между серединой грудной клетки и накладкой подушки безопасности на рулевом колесе составляет не менее 254 мм (10 дюймов). Держите рулевое колесо в правильном положении слегка согнутыми руками. Немного согните ноги так, чтобы педали нажимались полностью до пола.
- Отрегулируйте положение подголовника так, чтобы его верхняя часть находилась на уровне верхней части головы.
  - Расположите ремень безопасности так, чтобы он проходил через среднюю часть плеча. Ремень должен плотно облегал бедра, но не живот.
  - Ваше положение при вождении должно быть удобным и обеспечивать возможность выполнения всех функций управления автомобилем.

# Сиденья

## СИДЕНЬЯ С ЭЛЕКТРИЧЕСКОЙ РЕГУЛИРОВКОЙ

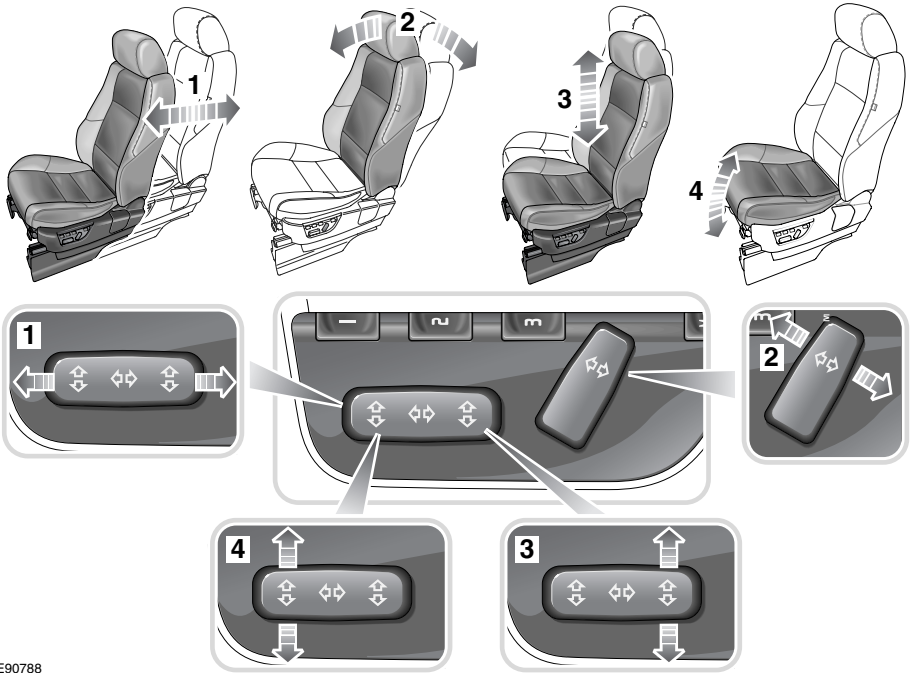

E90788

1. Перемещение сиденья вперед/назад
2. Регулировка наклона спинки
3. Регулировка высоты подушки сиденья
4. Регулировка положения края подушки сиденья

### ПРЕДУПРЕЖДЕНИЕ!



Не регулируйте части сидений во время движения автомобиля. Движение автомобиля может способствовать неожиданному смещению сиденья и, как следствие, получению травмы или потере управления.

Органы управления регулировками сидений расположены на внешней стороне подушки сиденья. Выполнять регулировку положения сидений можно при ключе стартера в положении I или II.

Кроме того, сиденья располагают активным периодом в 15 минут (10 минут для водительского сиденья с памятью положения), который начинается при отпирании автомобиля или установки ключа стартера в положение 0.

# Сиденья

## Складывающийся подлокотник



E91267

Некоторые автомобили оборудованы регулируемыми подлокотниками передних сидений. Их можно использовать в горизонтальном положении или сложить вертикально вдоль спинки сиденья.

## Регулировка поясничной опоры

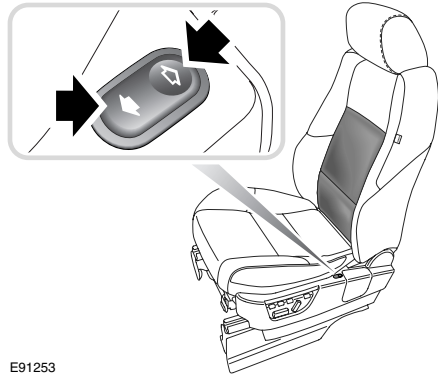

E91253

Для регулировки поясничной опоры служит отдельный переключатель, расположенный на боковой части сиденья. Нажмите переднюю часть переключателя для увеличения жесткости опоры или заднюю часть переключателя для ослабления. Для остановки регулировки отпустите переключатель.

# Сиденья

## ПОДГОЛОВНИКИ

### ПРЕДУПРЕЖДЕНИЯ



Подголовник предназначен для поддержки головы, но не задней части шеи. Подголовник следует расположить так, чтобы он предотвращал движение головы назад при столкновении. Неправильно отрегулированный подголовник увеличивает риск гибели или тяжелых травм в случае столкновения.



Отрегулируйте подголовник так, чтобы его верхняя часть находилась выше затылочной части головы. Неправильно отрегулированный подголовник увеличивает риск гибели или тяжелых травм в случае столкновения. См. **ПРАВИЛЬНОЕ ПОЛОЖЕНИЕ ТЕЛА ПРИ ВОЖДЕНИИ** (на стр. 72).



Не ездите сами и не перевозите пассажиров со снятыми с используемых сидений подголовниками. Отсутствие правильно отрегулированного подголовника увеличивает риск гибели или тяжелых травм в случае столкновения



Не регулируйте подголовники во время движения автомобиля. Неправильно отрегулированный подголовник увеличивает риск гибели или тяжелых травм в случае столкновения.

## Передние подголовники

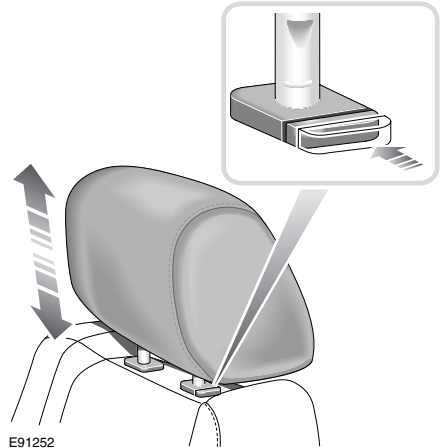

E91252

Правильно отрегулируйте подголовник, перемещая его вверх или вниз нажатием кнопки, как показано на рисунке. Верхняя часть подголовника должна находиться на одном уровне с макушкой головы.

# Сиденья

## Задние подголовники

### Регулировка

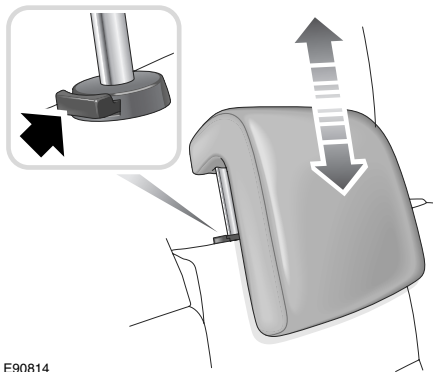

E90814

1. Нажмите кнопку регулировки.
2. Поднимите или опустите подголовник, пока его верхняя часть не окажется на одном уровне с макушкой головы пассажира.

### Снятие

Если требуется снять подголовник, нажмите кнопку, одновременно поднимая подголовник, пока он не выйдет из сиденья.

Для установки подголовника установите направляющие стойки в проемы и нажмите на подголовник сверху вниз до щелчка.

# Сиденья

## ЗАДНИЕ СИДЕНЬЯ

### ПРЕДУПРЕЖДЕНИЕ!



Всегда обеспечивайте надежное крепление перевозимых в автомобиле предметов. Незакрепленные предметы могут стать причиной гибели или тяжелой травмы в случае удара или неожиданного маневра.



Ни в коем случае не перевозите пассажиров в багажном отделении. Все пассажиры и водитель должны сидеть в правильном положении и быть пристегнутыми ремнями безопасности во время движения автомобиля. Несоблюдение этого правила существенно повышает риск гибели или тяжелых травм в случае аварии или резкого торможения.

## Складывание сидений

Одна или обе части сиденья могут быть сложены. Переместите передние сиденья вперед и удалите с сидений все предметы и задние коврики.

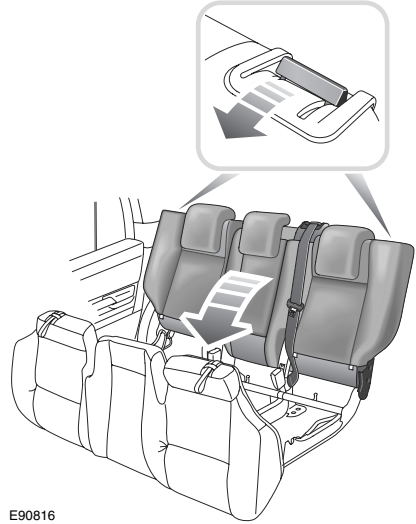

E90816

1. Полностью опустите подголовники.
2. Потяните за ремень на требуемой подушке (подушках) сиденья для ее установки в вертикальное положение.
3. Потяните вперед рычаг(и) разблокировки спинки.
4. Опустите спинку, пока она не зафиксируется.

**Примечание:** На сиденьях допускается использование только чехлов и аксессуаров, одобренных компанией Land Rover.

# Сиденья

## Подъем сидений

### ПРЕДУПРЕЖДЕНИЕ!



Убедитесь в том, что при поднятой спинке сиденья запорный механизм полностью вошёл в зацепление. Несоблюдение этого правила существенно повышает риск гибели или тяжелых травм в случае аварии или резкого торможения.

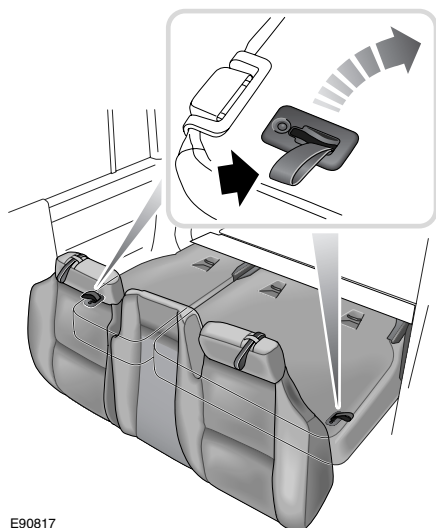

E90817

1. Вертикально потяните за ремень на задней части сиденья для его разблокировки. Продолжайте тянуть для подъема спинок, пока они не защелкнутся в нужном положении.
2. С нажимом протолкните подушки сидений назад в нужное положение.
3. Если рычаг не вернулся в фиксированное положение, вокруг него будут видны красные флажки.
4. Вытяните подголовники вверх в правильное положение.

## Подлокотники задних сидений

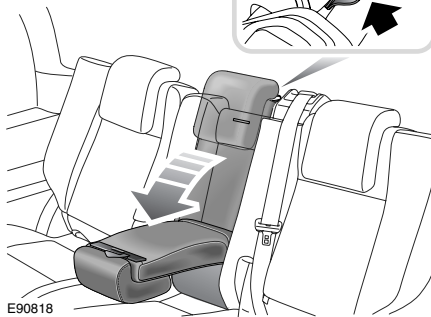
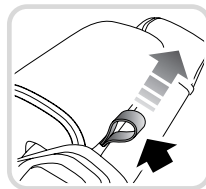

Для того чтобы освободить подлокотник, сначала потяните за петлю в верхней части подлокотника центрального сиденья (см. рисунок в рамке), затем толкните подлокотник вниз, в требуемое положение. Чтобы убрать подлокотник, поднимите его и нажимайте на него до щелчка.

# Сиденья

## ПОДОГРЕВ СИДЕНИЙ

### Обогреватели передних сидений

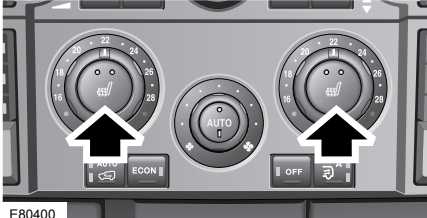

E80400

### Обогреватели задних сидений

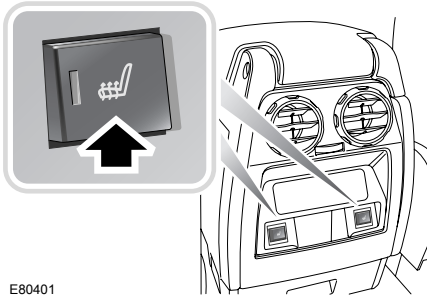

E80401

После включения зажигания сиденья могут подогреваться в двух режимах.

- Нажмите один раз, чтобы включить высокотемпературный режим. После повышения температуры в салоне обогреватели сидений автоматически переключатся на низкотемпературный режим.
- Нажмите два раза, чтобы включить низкотемпературный режим.
- Нажмите в третий раз, чтобы выключить обогреватели.

Подогреватели сидений поддерживают заданную температуру.

**Примечание:** Подогреватели сидений существенно разряжают аккумуляторную батарею. Рекомендуется включать их только при работающем двигателе.