

БУКСИРОВОЧНЫЕ ПРОУШИНЫ

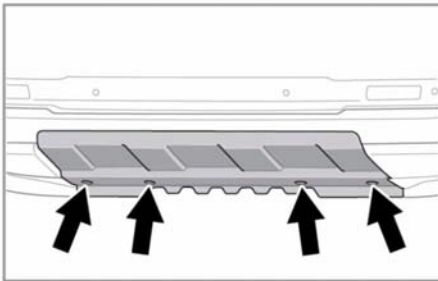

Буксировочные проушины в передней и в задней части автомобиля предназначены только для эвакуации по дороге. Их использование для каких-либо других целей может привести к повреждению автомобиля и тяжелым травмам.



E142344



Перед поездкой по бездорожью снимайте крышки передних и задних буксировочных проушин во избежание их повреждения или потери.

Передние и задние точки крепления буксировочного оборудования расположены за съёмными крышками.

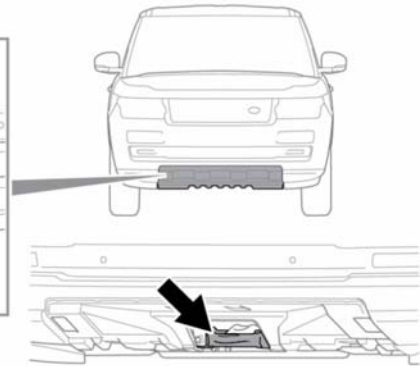

1. Чтобы отсоединить переднюю крышку, поверните каждый фиксатор на 90 градусов по часовой стрелке монетой (или аналогичным предметом).
2. Для снятия крышки опустите верхний край и оттяните крышку вперед. При установке сначала убедитесь, что 2 выступа на нижней кромке совмещены с отверстиями на панели кузова, затем закрепите поворотом фиксаторов по часовой стрелке на 90 градусов.

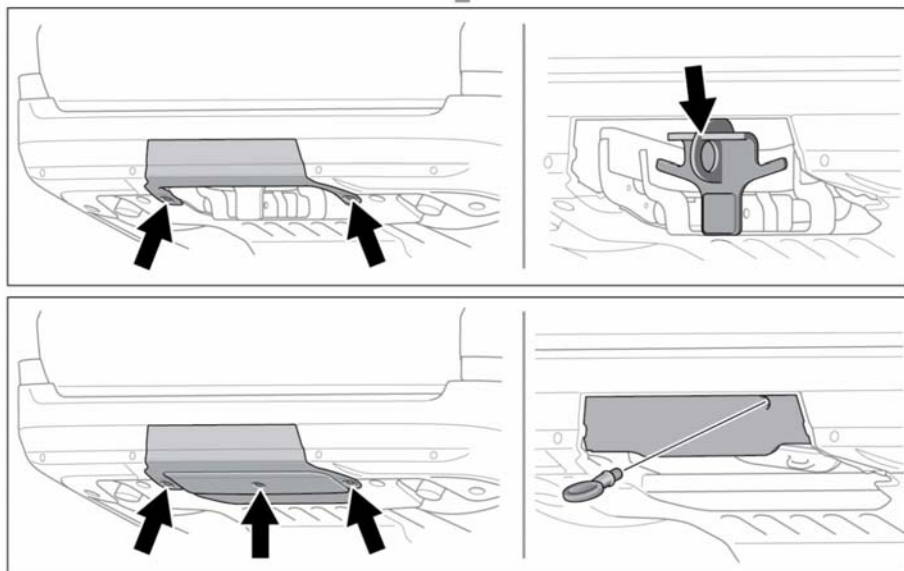

E143679

1. Чтобы отсоединить заднюю крышку, поверните каждый фиксатор на 90 градусов против часовой стрелки монеткой (или аналогичным предметом), чтобы освободить нижнюю кромку.
2. Поверните панель для высвобождения верхних крючков. Снимите крышку.
3. Для автомобилей, оснащенных фаркопом с электроприводом, буксировочная проушина входит в набор инструментов, расположенный под панелью пола в багажном отделении.
4. Ввинтите буксировочную проушину до упора в предназначенное для нее крепление, вращая ее против часовой стрелки.

5. При установке задней крышки убедитесь, что четыре крючка в верхней части крышки вошли в зацепление с панелью кузова. Зафиксируйте крышку, повернув каждый фиксатор на 90 градусов по часовой стрелке.

Задняя точка крепления буксировочной проушины может при необходимости использоваться для буксировки другого автомобиля.

РАЗБЛОКИРОВКА РУЛЕВОЙ КОЛОНКИ

-  Чтобы рулевая колонка оставалась разблокированной при эвакуации автомобиля, электронный ключ должен находиться в салоне, а зажигание должно быть включено.

ЭВАКУАЦИЯ АВТОМОБИЛЯ НА БЕЗДОРОЖЬЕ

-  Если предполагается использовать буксировочные проушины для эвакуации на бездорожье, необходимо пройти курс обучения приемам эвакуации автомобиля на бездорожье. Дополнительную информацию по обучению внедорожному вождению можно найти на сайте <http://www.landroverexperience.com>.

ТРАНСПОРТИРОВКА АВТОМОБИЛЯ

Эвакуация или транспортировка автомобиля должна осуществляться на специально предназначенном для этого прицепе.

Для выполнения эвакуации и надлежащего закрепления автомобиля всегда пользуйтесь услугами квалифицированных специалистов.

-  **ВНИМАНИЕ! Соблюдайте особую осторожность при транспортировке или буксировке автомобиля. Возможно, получение тяжелых травм или летальный исход.**

-  Если электронные системы автомобиля функционируют, выберите высоту посадки для пневматической подвески перед креплением автомобиля к эвакуатору или прицепу. См. 154, РЕЖИМ ПОСАДКИ.

БУКСИРОВКА АВТОМОБИЛЯ С ОПОРОЙ НА ЧЕТЫРЕ КОЛЕСА

Эвакуацию автомобиля можно осуществлять только в том случае, если все 4 колеса не касаются земли, то есть, эвакуатором, методом полной погрузки. При этом в случае невозможности эвакуации автомобиля с использованием правильного метода полной погрузки в экстренных случаях допускается буксировка автомобиля на небольшое расстояние с опорой на четыре колеса. Соблюдайте следующие указания.

Эвакуация автомобиля

 Прежде чем приступить к буксировке, специалист по эвакуации **ДОЛЖЕН** привести в действие функцию аварийного выключения режима парковки. Описание этой процедуры приводится в отдельном руководстве для специалистов по обслуживанию.

 Если установить коробку передач в нейтральное положение (N), а затем выключить двигатель, по истечении 10 минут коробка передач автоматически включит режим стоянки (P). Если в этот момент не было активировано аварийное выключение стояночного тормоза и выполнялась буксировка автомобиля, можно серьезно повредить коробку передач. Также существует угроза для личной безопасности.

 Если при буксировке двигатель включить невозможно, усилитель тормозов действовать не будет. Поэтому потребуются больше усилий для торможения, а также значительно увеличится тормозной путь.

 Если предполагается отключить аккумуляторную батарею, необходимо предварительно разблокировать рулевую колонку. После отключения аккумуляторной батареи разблокировать рулевую колонку невозможно.

 Перед эвакуацией всегда проверяйте, чтобы рулевая колонка не была заблокирована.

 Буксировку автомобиля производите только передним ходом, с опорой на все четыре колеса. Буксировка задним ходом или методом частичной погрузки с двумя колесами на земле приведет к серьезным повреждениям коробки передач.

 Буксировка автомобиля на расстояние более 50 км запрещена. Не допускайте превышения скорости 50 км/ч. Буксировка на большее расстояние или с большей скоростью может привести к серьезным повреждениям коробки передач.

 Не допускается буксировка автомобиля, в котором передача не установлена на нейтраль (N) или заблокирован задний электронный дифференциал.

Для предотвращения повреждения автомобиля необходимо точно следовать следующей процедуре.

1. Закрепите буксировочное крепление эвакуатора на передней буксировочной проушине эвакуируемого автомобиля (**337, БУКСИРОВОЧНЫЕ ПРОУШИНЫ**).
2. Включив стояночный тормоз, включите зажигание, и убедитесь, что выключен замок рулевой колонки.
3. Нажмите на педаль тормоза и поверните селектор в нейтральное положение (**N**).
4. Активируйте аварийное выключение стояночного тормоза.
5. Оставьте электронный ключ в безопасном месте в автомобиле.
6. Перед началом буксировки выключите стояночный тормоз.



Зажигание, оставленное включенным на длительное время, приводит к разрядке батареи.



При отсоединении буксировочного оборудования соблюдайте особые меры предосторожности. Автомобиль может покатиться, если имеется уклон, что может привести к тяжелым травмам.

ПОСЛЕ БУКСИРОВКИ С ОПОРОЙ НА ЧЕТЫРЕ КОЛЕСА

1. Установите автомобиль на стояночный тормоз.
2. Включите зажигание и нажмите педаль тормоза.
3. Поверните селектор передач в положение стоянки (**P**).
4. Деактивируйте аварийное выключение стояночного тормоза.
5. Выключите зажигание и извлеките электронный ключ из автомобиля.
6. Отсоедините буксировочные крепления эвакуатора от передней буксировочной проушины и установите крышку на место.