

УПРАВЛЕНИЕ СВЕТОВЫМИ ПРИБОРАМИ

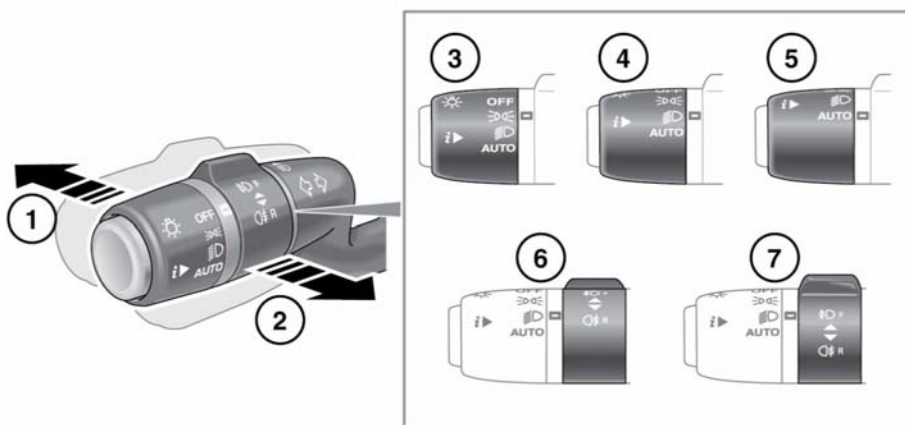

E139137

1. При включенных фарах нажмите переключатель от себя, чтобы включить дальний свет. Включится сигнализатор. См. **68, ДАЛЬНИЙ СВЕТ (СИНИЙ)**.

Примечание: Не используйте дальний свет фар, если он может помешать другим водителям или ослепить их.

2. Чтобы мигнуть дальним светом, потяните переключатель к рулевому колесу и отпустите. Дальний свет остается включенным, пока удерживается переключатель.
3. Габаритные фонари.
4. Фары.

5. **AUTO (АВТО)**. Когда включено автоматическое управление наружным освещением, и освещенность снаружи автомобиля падает, при включенном зажигании габаритные фонари, задние габаритные фонари, фары ближнего света и освещение номерного знака включаются автоматически. Могут также включиться системы задержки выключения фар, управления дальним светом и автоматический режим работы стеклоочистителей ветрового стекла.

Примечание: Система автоматического включения габаритных фонарей может также активироваться при недостаточном уровне освещенности, вызванном погодными условиями.

6. Передние противотуманные фары. Включаются, только если включены габаритные фонари, фары или система автоматического управления наружным освещением. Поверните поворотный переключатель от рулевого колеса и отпустите. Включится сигнализатор. См. **68, ПЕРЕДНИЕ ПРОТИВОТУМАННЫЕ ФАРЫ (ЗЕЛЕНЬ)**.
7. Задние противотуманные фонари. Включаются, только если включены габаритные фонари, фары или система автоматического управления наружным освещением. Поверните поворотный переключатель к рулевому колесу и отпустите. Включится сигнализатор. См. **67, ЗАДНИЕ ПРОТИВОТУМАННЫЕ ФОНАРИ (ЯНТАРНЫЙ)**.

ДНЕВНЫЕ ХОДОВЫЕ ФОНАРИ

Автоматическое включение дневных ходовых фонарей при установке переключателя освещения в положение **OFF** (Выкл.) происходит в следующих случаях.

- Работает двигатель.
- Селектор передач не установлен в положение стоянки (**P**).
- Стояночный тормоз не включен (отпущен) – в зависимости от рынка сбыта.
- Выбран режим автоматического управления наружным освещением и зарегистрирован высокий уровень наружного освещения.



Дилеры компании/ее авторизованные мастерские могут включать и отключать функцию дневных ходовых фонарей в зависимости от требований действующего законодательства.

ЗАДЕРЖКА ВЫКЛЮЧЕНИЯ ФАР ПРИ ПАРКОВКЕ

Эта функция работает, если выполнены следующие условия.

- Работает двигатель.
- Переключатель фар установлен в положение автоматического режима **AUTO**.
- Фары включены.
- Выключается зажигание.

Если выполнены все условия, фары останутся включенными в течение 240 секунд после выключения зажигания.

***Примечание:** Время задержки можно менять через меню **Vehicle Set-Up** (Настройки автомобиля) (см. **60, МЕНЮ ПАНЕЛИ ПРИБОРОВ**).*

СИСТЕМА АВТОМАТИЧЕСКОГО УПРАВЛЕНИЯ ДАЛЬНИМ СВЕТОМ

Данная функция автоматически включает и выключает дальний свет в зависимости от условий освещения дороги и при условии отсутствия света фар встречных автомобилей. Система включается только тогда, когда уровень наружной освещенности падает ниже предварительно заданного уровня.

Примечание: При движении по бездорожью не рекомендуется использовать функцию автоматического управления дальним светом.

См. 68, СИСТЕМА АВТОМАТИЧЕСКОГО УПРАВЛЕНИЯ ДАЛЬНИМ СВЕТОМ (ЗЕЛЕНЫЙ).

Для активации системы автоматического управления дальним светом необходимо, чтобы переключатель освещения находился в положении **AUTO** (АВТО) и были включены фары ближнего света. См. 70, УПРАВЛЕНИЕ СВЕТОВЫМИ ПРИБОРАМИ.

Система включается, только когда скорость автомобиля превышает 40 км/ч. Система выключается, когда скорость автомобиля становится ниже 24 км/ч.

Чтобы включить дальний свет вручную, переведите подрулевой переключатель в положение дальнего света как обычно. Чтобы вернуться к функции управления дальним светом, переведите подрулевой переключатель обратно в среднее положение.

Чтобы вручную переключиться с дальнего света на ближний, потяните подрулевой переключатель в положение мигания, при этом функция управления дальним светом деактивируется. Чтобы вернуться к автоматическому управлению дальним светом, переведите подрулевой переключатель в положение дальнего света, затем верните в среднее положение.

Чтобы отключить функцию управления дальним светом, поверните переключатель из положения **AUTO** (АВТО) в положение включения фар.

Эту функцию можно включать/выключать через меню **Vehicle Set-up** (Настройки автомобиля) (см. 60, МЕНЮ ПАНЕЛИ ПРИБОРОВ).

На работу системы автоматического управления дальним светом могут влиять следующие факторы:

- *дорожные знаки с высокой светоотражающей способностью;*
- *слабо освещенные участники дорожного движения, например, велосипедисты или пешеходы;*
- *плохие погодные условия, например, туман, сильный дождь или снег;*
- *грязный или заслоненный датчик;*
- *грязное, поврежденное или запотевшее ветровое стекло.*

Примечание: Невозможно гарантировать правильную работу системы управления переключением дальнего света фар во всех возможных ситуациях. Ответственность за правильное использование фар в любых условиях по-прежнему несет водитель.

Примечание: Убедитесь, что датчик в передней части зеркала заднего вида ничем не закрыт.

АДАПТИВНАЯ СИСТЕМА ПЕРЕДНЕГО ОСВЕЩЕНИЯ (AFS)

Когда автомобиль поворачивает и включен ближний свет, система AFS регулирует световой пучок фар, улучшая освещение по направлению движения.

AFS отключается, когда:

- включается задняя передача;

- автомобиль неподвижен;
- включены дневные ходовые фонари.

При обнаружении неисправности в системе будет предпринята попытка вернуть фары в центральное положение и зафиксировать их. При неисправности загорается сигнализатор AFS. См. **67, АДАПТИВНАЯ СИСТЕМА ПЕРЕДНЕГО ОСВЕЩЕНИЯ (ЯНТАРНЫЙ)**.

ПЕРЕДНИЕ ФАРЫ - ПОЕЗДКИ ЗА ГРАНИЦЕЙ

Профиль светового пучка фар избавляет от необходимости проводить механическую регулировку фар или добавлять наружные наклейки.

Для настройки системы управления дальним светом для той стороны дороги, по которой вы двигаетесь, выполните следующее.

1. С помощью кнопок управления меню на рулевом колесе выберите **Vehicle set-up** (Настройки автомобиля) через информационную панель.
2. Выберите **High Beam Assist** (Управление дальним светом).
3. Выберите **Drive on Left** (Левостороннее движение) или **Drive on Right** (Правостороннее движение) в зависимости от принятых у вас условий движения.

ФАРЫ - ОБРАЗОВАНИЕ КОНДЕНСАТА

При некоторых атмосферных условиях возможно запотевание рассеивателей фар. Это не влияет на работу фар, и при нормальной эксплуатации запотевание исчезнет естественным путем.