

СИДЕНЬЯ С ЭЛЕКТРОПРИВОДОМ

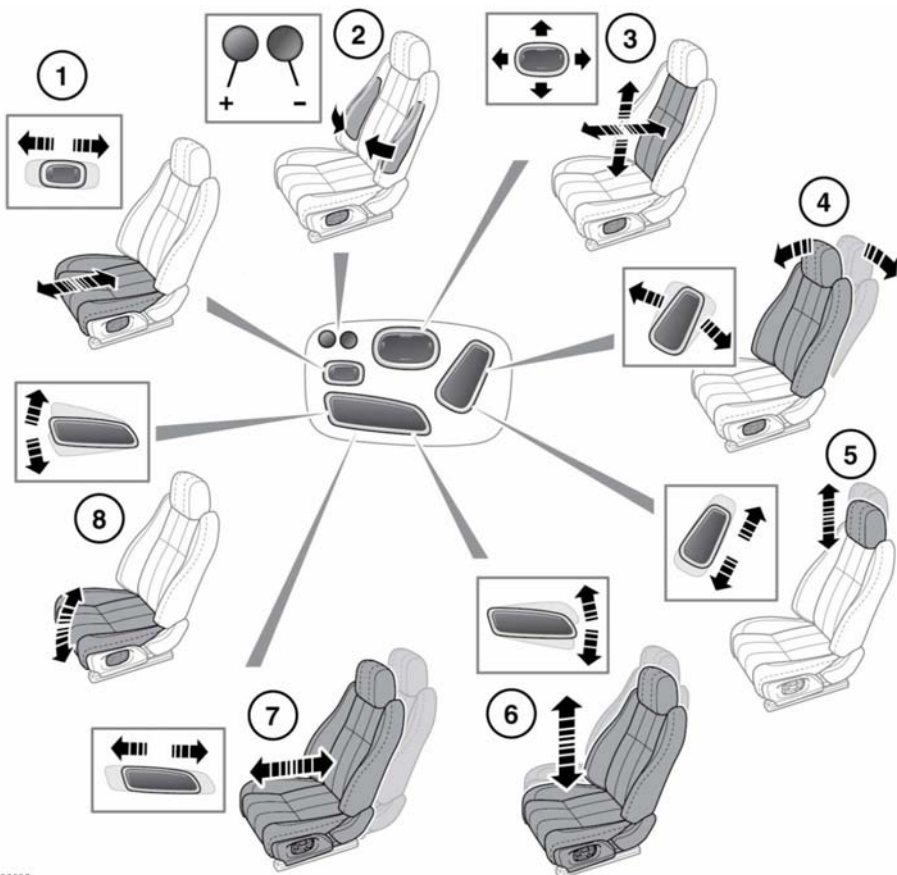

E138990



Запрещается регулировать положение сиденья во время движения автомобиля. Это может привести к потере управления автомобилем и получению травм.

1. Длина подушки.
2. Накачивание/выпуск воздуха из валиков боковой поддержки.
3. Регулировка поясничной опоры.
4. Угол наклона спинки сиденья.
5. Высота подголовника.

6. Высота сиденья
7. Перемещение сиденья вперед и назад.
8. Регулировка наклона подушки сиденья.

Передние сиденья также оснащены:

- подогревом/климат-контролем (см. **79, КЛИМАТ-КОНТРОЛЬ**).
- функцией массажа (см. **82, СИДЕНЬЯ С ФУНКЦИЕЙ МАССАЖА**).

ПРЕПЯТСТВИЯ РЕГУЛИРОВКЕ ПОЛОЖЕНИЯ СИДЕНЬЯ



Если во время регулировки сиденья оно неожиданно останавливается, проверьте наличие препятствий и устранили их.

Устранив препятствия, можно перезагрузить механизм регулировки сиденья следующим образом:

Снова нажмите кнопку, чтобы продолжить прерванную регулировку. Когда перемещение сиденья возобновится, удерживайте кнопку нажатой до перемещения сиденья в крайнее положение в данном направлении. Теперь регулировку сиденья можно выполнять обычным способом.

Примечание: Если препятствий нет, но во время регулировки сиденье по-прежнему заедает, обратитесь к обслуживающему вас дилеру/в авторизованную мастерскую Land Rover.

ПРАВИЛЬНОЕ РАСПОЛОЖЕНИЕ НА СИДЕНЬЕ

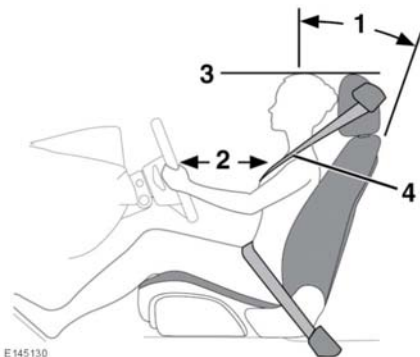

Водителю и переднему пассажиру запрещается ехать с полностью отклонённой спинкой сиденья.



Запрещается регулировать положение сиденья во время движения автомобиля.

Все компоненты – сиденья, подголовники, ремни и подушки безопасности – обеспечивают защиту водителя и пассажиров. Правильное использование этих компонентов повышает уровень вашей защиты. Поэтому обязательно соблюдайте следующие правила:

1. Сядьте прямо, обопритесь всей спиной о спинку сиденья и наклоните спинку не более чем на 30 градусов.
2. Не придвигайте сиденье водителя слишком близко к рулевому колесу. Идеальным считается положение, при котором расстояние между серединой грудной клетки и накладкой подушки безопасности на рулевом колесе составляет не более 254 мм (10 дюймов). Удерживайте рулевое колесо в правильном положении, немного согнув руки в локтях.
3. Отрегулируйте подголовник таким образом, чтобы верхняя часть подголовника находилась на одной высоте с верхней частью головы пассажира.
4. Расположите ремень безопасности так, чтобы он проходил через середину плеча. Ремень должен плотно облегал бедра, но не живот.

Ваше положение при вождении должно быть удобным и обеспечивать возможность выполнения всех функций управления автомобилем

ОТКИДНОЙ ПОДЛОКОТНИК

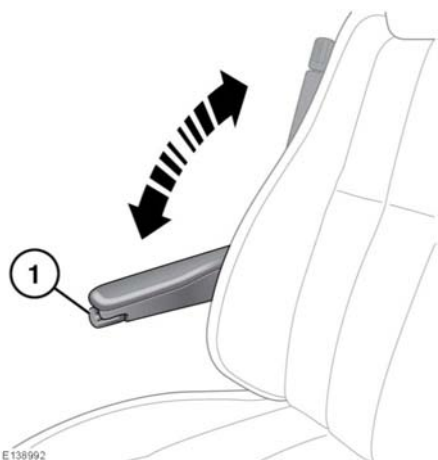

Требуемая высота устанавливается регулировочным колесом (1). Складной подлокотник можно убрать в вертикальное положение.

ЗАПОМИНАНИЕ ПОЛОЖЕНИЯ СИДЕНЬЯ ВОДИТЕЛЯ

Отрегулировав положение сиденья водителя с электроприводом, рулевой колонки (см. 27, РЕГУЛИРОВКА РУЛЕВОГО КОЛЕСА) и наружных зеркал (см. 54, НАРУЖНЫЕ ЗЕРКАЛА), можно сохранить эти настройки для последующего использования.

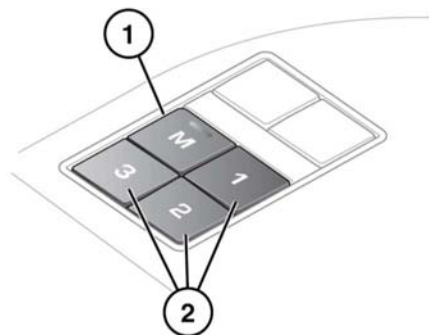

E 139010

1. Нажмите кнопку запоминания положения (M), чтобы активировать данную функцию.
2. Нажмите одну из кнопок предварительных настроек, удерживая ее в течение 5 секунд для сохранения текущих настроек. На информационной панели появится сообщение **MEMORY (1, 2 or 3) SETTINGS SAVED** (НАСТРОЙКИ ПРОФИЛЯ (1, 2 или 3) СОХРАНЕНЫ) и раздастся звуковой сигнал подтверждения сохранения настроек в памяти.

Примечание: Положение сиденья запоминается только в течение 5-секундного активного периода.

Примечание: При сохранении нового положения существующие настройки стираются.

3. Для вызова сохраненных в памяти настроек нажмите на соответствующую кнопку предварительной настройки. На информационной панели появится сообщение **MEMORY (1, 2 OR 3) RECALLED** (АКТИВИРОВАНЫ НАСТРОЙКИ ПРОФИЛЯ (1, 2 или 3)).

Примечание: Сохранение настроек положения в память для всех пассажирских сидений не сопровождается появлением сообщений на информационной панели.