

# Гидроусилитель рулевого управления

---

## ЖИДКОСТЬ ГИДРОУСИЛИТЕЛЯ РУЛЕВОГО УПРАВЛЕНИЯ

### ВНИМАНИЕ

Жидкость гидроусилителя рулевого управления высокотоксична – храните емкости запечатанными, в недоступном для детей месте.

Если вы подозреваете, что случайно проглотили жидкость, немедленно обратитесь за медицинской помощью.

При попадании жидкости на кожу или в глаза немедленно обильно промойте водой.

Избегайте проливания жидкости на горячий двигатель – это может привести к возгоранию.

---

**Предостережение:** Жидкость гидроусилителя повреждает окрашенные поверхности:  
Немедленно удалите пролитую жидкость впитывающим материалом и промойте место водным раствором автомобильного шампуня.

### Проверка и доливка

Проверяйте уровень и доливайте только при выключенном двигателе и охлажденной системе, убедитесь, что рулевое колесо не повернуто после останова двигателя.

Уровень можно проверить, не снимая крышки, через прозрачную стенку бачка, когда автомобиль находится на ровной поверхности.

Поддерживайте уровень жидкости между отметками MIN и MAX на бачке.

Если требуется доливка, протрите крышку досуха во избежание попадания грязи в бачок. Снимите крышку и долейте в бачок жидкость до отметки MAX.

# Гидроусилитель рулевого управления

**Не заполняйте выше отметки MAX на боковой части бачка.**

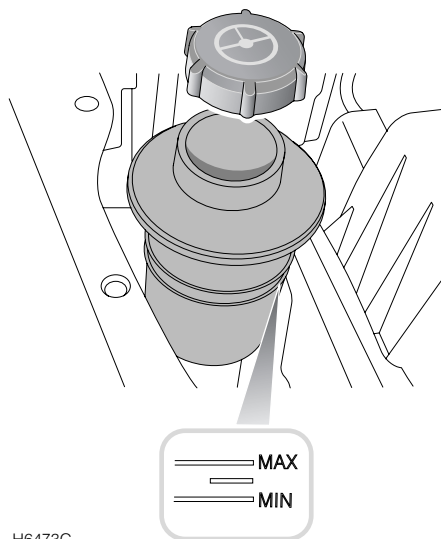

H6473G

## **Аварийная работа**

В случае заметного или неожиданного падения уровня жидкости необходимо обратиться к квалифицированному специалисту дилера/технического центра Land Rover.

Если уровень жидкости падает медленно, ее можно долить до верхней отметки, чтобы была возможность доехать до ближайшего дилера/технического центра Land Rover.

Если уровень жидкости упал ниже нижней отметки, заполните бачок перед запуском двигателя, в противном случае может выйти из строя рулевой насос.

**Предостережение: Двигатель нельзя запускать, если уровень жидкости опустился ниже минимальной отметки. Может произойти серьезная поломка насоса.**