

# Сиденья

## ПЕРЕДНИЕ СИДЕНЬЯ

### ВНИМАНИЕ

Не регулируйте положение сиденья во время движения автомобиля. Это может привести к потере управления автомобилем и получению травм.

Раскрывающаяся подушка безопасности может оставить царапины на лице и причинить другие травмы. Чтобы свести к минимуму травмы при раскрытии подушек безопасности, водитель и передний пассажир должны правильно размещаться на сиденьях (спинки сидений в вертикальном положении, сиденья отодвинуты как можно дальше назад, ремни безопасности пристегнуты надлежащим образом).

## Правильное размещение на сиденье

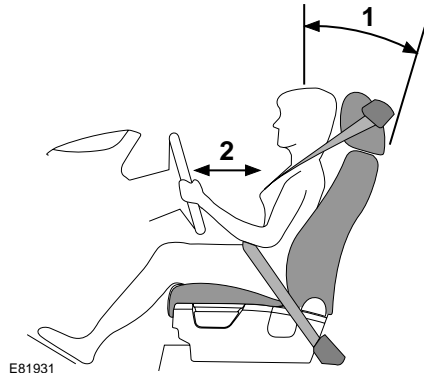

E81931

Все компоненты – сиденья, подголовники, ремни и подушки безопасности, – обеспечивают защиту водителя и пассажиров. Правильное использование этих компонентов повышает уровень защиты, поэтому необходимо соблюдать следующие правила:

1. Сидите в вертикальном положении, сиденье должно быть сдвинуто как можно дальше назад, а спинка наклонена не более чем на 30 градусов.

# Сиденья

---

2. Не придвигайте сиденье водителя слишком близко к рулевому колесу. Идеальным считается положение, при котором расстояние между серединой грудной клетки и накладкой подушки безопасности на рулевом колесе составляет не более 254 мм (10 дюймов). Держите рулевое колесо в правильном положении слегка согнутыми руками. Ноги должны быть немного согнуты, чтобы педали можно было нажимать до упора.
- Отрегулируйте положение подголовника так, чтобы его верхняя часть находилась на уровне макушки головы.
- Расположите ремень безопасности так, чтобы он проходил через среднюю часть плеча. Ремень должен плотно облегать бедра, но не живот.
- Ваше положение при вождении должно быть удобным и обеспечивать возможность выполнения всех функций управления автомобилем.

**Примечание:** Сведения о регулировке рулевой колонки см. раздел **РЕГУЛИРОВКА ПОЛОЖЕНИЯ РУЛЕВОЙ КОЛОНКИ** на стр. 108.

# Сиденья

## РЕГУЛИРОВКА ПЕРЕДНИХ СИДЕНИЙ

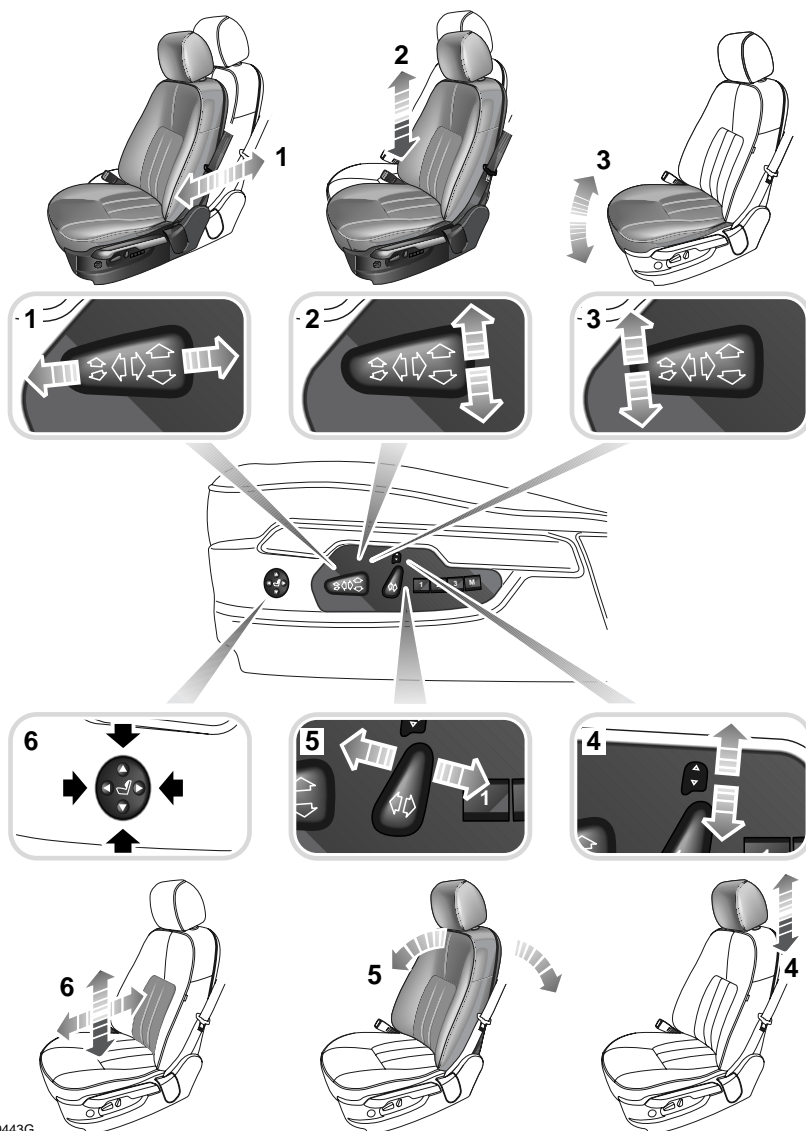

LAN0443G

Органы регулировки сиденья расположены с наружной стороны основания сиденья

# Сиденья

---

**Примечание:** Для изменения положения какой-либо части сидений с электрической регулировкой выключатель стартера должен находиться в первом или во втором положении. Для блока памяти положения сиденья водителя предусмотрен 10-минутный период активации, отсчет которого начинается в следующих случаях:

- открывается или закрывается дверь водителя;
- выключается зажигание.

## ВНИМАНИЕ

**Не регулируйте положение любых частей сидений во время движения автомобиля.**

**Движение автомобиля может вызвать неожиданное смещение сиденья и привести к травме.**

---

### 1. Регулировка продольного положения

Чтобы сдвинуть сиденье в нужное положение, переведите переключатель вперед или назад и удерживайте его.

### 2. Регулировка высоты подушки сиденья (только для сиденья водителя)

Чтобы поднять или опустить подушку, передвиньте переключатель вверх или вниз.

### 3. Регулировка наклона подушки сиденья

Чтобы наклонить подушку сиденья в нужное положение, поверните переднюю часть переключателя. Обратите внимание, что передняя и задняя части переключателя предназначены для разных функций: передняя – для наклона передней части подушки, задняя – для регулировки высоты подушки сиденья.

### 4. Регулировка подголовника

Для регулировки положения подголовника передвиньте переключатель вверх или вниз. Верхняя часть подголовника должна находиться на уровне макушки головы.

**Примечание:** Подголовники передних сидений несъемные.

# Сиденья

---

## ВНИМАНИЕ

Подголовник предназначен для поддержки головы, но не задней части шеи. Подголовник следует расположить так, чтобы он предотвращал движение головы назад при столкновении.

Неправильно отрегулированный подголовник увеличивает риск гибели или тяжелых травм в случае столкновения.

Отрегулируйте подголовник так, чтобы его верхняя часть находилась выше середины затылка.

Неправильно отрегулированный подголовник увеличивает риск гибели или тяжелых травм в случае столкновения. См. раздел Правильное размещение на сиденье на стр. 62.

Не ездите сами и не перевозите пассажиров со снятыми с используемых сидений подголовниками. Отсутствие правильно отрегулированного подголовника увеличивает риск гибели или тяжелых травм в случае столкновения.

Не регулируйте подголовники во время движения автомобиля. Неправильно отрегулированный подголовник увеличивает риск гибели или тяжелых травм в случае столкновения.

---

## 5. Регулировка спинки сиденья

Поворачивайте переключатель вперед или назад, пока спинка сиденья не установится на нужный наклон.

## ВНИМАНИЕ

Не ездите со спинками сидений, сильно наклоненными назад. Оптимальную защиту ремень безопасности обеспечивает тогда, когда спинка сиденья наклонена не более чем на 30 градусов от вертикали.

Неправильный наклон спинки сиденья снижает эффективность ремня безопасности и увеличивает риск тяжелых травм или гибели в случае столкновения.

---

## 6. Регулировка поясничной опоры

Для увеличения или уменьшения усилия поддержки поясничной области спины нажмите на правую или левую часть переключателя.

Для увеличения усилия поддержки в верхней или нижней части спинки сиденья нажмите на верхнюю или нижнюю часть переключателя.

# Сиденья

## Ручная регулировка подголовника

### ВНИМАНИЕ

Подголовник предназначен для поддержки головы, но не задней части шеи. Подголовник следует расположить так, чтобы он предотвращал движение головы назад при столкновении. Неправильно отрегулированный подголовник увеличивает риск гибели или тяжелых травм в случае столкновения.

Отрегулируйте подголовник так, чтобы его верхняя часть находилась выше середины затылка.

Неправильно отрегулированный подголовник увеличивает риск гибели или тяжелых травм в случае столкновения. См. раздел

Правильное размещение на сиденье на стр. 62.

Не езьте сами и не перевозите пассажиров со снятыми с используемых сидений подголовниками. Отсутствие правильно отрегулированного подголовника увеличивает риск гибели или тяжелых травм в случае столкновения.

Не регулируйте подголовники во время движения автомобиля.

Неправильно отрегулированный подголовник увеличивает риск гибели или тяжелых травм в случае столкновения.

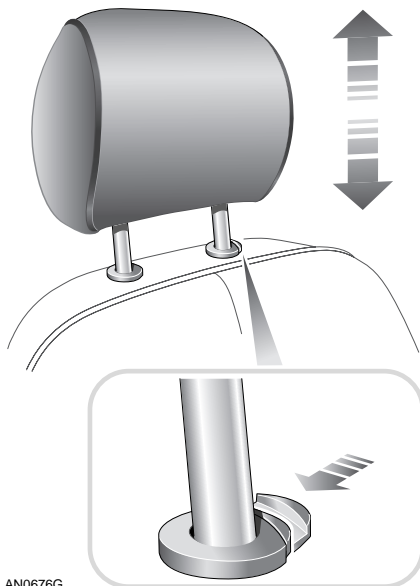

LAN0676G

Чтобы поднять подголовник, потяните его вверх.

Чтобы опустить подголовник, нажмите кнопку с фиксатором (см. рисунок на врезке) и надавите на подголовник.

Чтобы снять подголовник с сиденья, нажмите кнопку с фиксатором, как показано на рисунке, и поднимите подголовник.

**Предостережение:** Не пытайтесь снимать передний подголовник, если на нем установлен дисплей мультимедийной системы. Это может привести к повреждению электрических соединений.

# Сиденья

---

## **МУЛЬТИМЕДИЙНАЯ СИСТЕМА В ЗАДНЕЙ ЧАСТИ САЛОНА**

**Предостережение:** При посадке в автомобиль и выходе из него задние пассажиры не должны держаться за подголовник, чтобы облегчить посадку или выход. Это может привести к повреждению дисплеев мультимедийной системы.

Дисплеи мультимедийной системы, устанавливаемые сзади передних подголовников, оборудованы несенсорными экранами. По мере возможности не допускайте контакта с экранами дисплеев.

Не пытайтесь снимать передний подголовник, если на нем установлен дисплей мультимедийной системы. Это может привести к повреждению электрических соединений.

Для чистки экранов используйте только разрешенные Land Rover чистящие материалы, которые можно приобрести у дилера или в техническом центре Land Rover.

## **ВНИМАНИЕ**

Экраны дисплеев содержат токсичные материалы, включая ртуть. Эти материалы могут стать причиной тяжелых заболеваний и даже гибели.

В случае повреждения экрана дисплея не допускайте никаких контактов с ним и как можно быстрее обратитесь к дилеру или в технический центр.

---

# Сиденья

## БЛОК ПАМЯТИ ПОЛОЖЕНИЯ СИДЕНЬЯ ВОДИТЕЛЯ

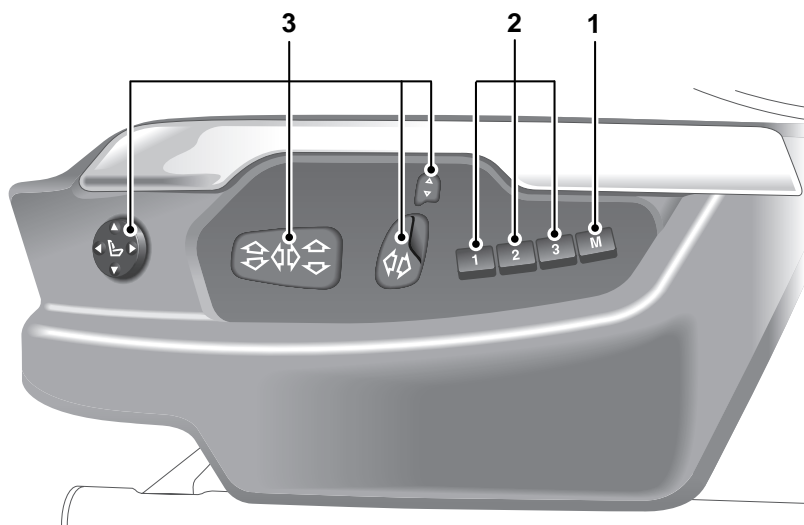

LAN0602G

### ВНИМАНИЕ

Перед включением памяти положения сиденья убедитесь в отсутствии препятствий в зоне, непосредственно окружающей сиденье, и в отсутствии пассажиров в зоне перемещения сиденья.

1. Кнопка сохранения в памяти
2. Кнопки памяти предварительных установок
3. Органы регулировки сиденья.  
См. раздел **РЕГУЛИРОВКА ПЕРЕДНИХ СИДЕНИЙ** на стр. 64.

**Примечание:** Сведения о регулировке зеркал и рулевого колеса см. в разделах **НАРУЖНЫЕ ЗЕРКАЛА** на стр. 110 и **РЕГУЛИРОВКА ПОЛОЖЕНИЯ РУЛЕВОЙ КОЛОНКИ** на стр. 108.

В блоке памяти можно сохранять три различные настройки положения сиденья водителя и соответствующих положений зеркал и рулевого колеса. Это позволяет трем разным водителям обеспечивать оптимальное комфортное положение нажатием одной кнопки.



# Сиденья

## Сохранение настроек в памяти

Отрегулируйте положение сиденья, наружных зеркал и рулевой колонки. Для сохранения настроек в памяти выполните следующее:

1. Нажмите кнопку сохранения в памяти. Загорится индикатор.
2. Нажмите выбранную кнопку памяти предварительных установок, чтобы сохранить настройки положений.

Если в течение семи секунд после нажатия кнопки сохранения в памяти (M) кнопка предварительных установок не нажимается, функция сохранения в памяти отменяется.

## Вызов сохраненного положения сиденья

1. При открытой двери водителя нажмите нужную кнопку предварительных установок. Сиденье, зеркала и рулевая колонка автоматически передвинутся в положения, сохраненные для этой предварительной установки.
2. При закрытой двери водителя поверните выключатель стартера в первое положение, затем нажмите нужную кнопку памяти предварительных установок. Сиденье, зеркала и рулевая колонка передвинутся в положения, сохраненные для этой установки.

**Примечание:** Когда выключатель стартера находится во втором положении, кнопки предварительных установок работают, но кнопку нужно держать нажатой до тех пор, пока сиденье, зеркала и рулевая колонка не передвинутся в установленные положения.

**Примечание:** Для остановки перемещения сиденья при вызове сохраненных настроек в любой момент нажмите любую кнопку регулировки сиденья.

## Упрощенная посадка

Каждый пульт дистанционного управления можно использовать для сохранения в памяти предпочтительного для пользователя положения сиденья. При отпирании автомобиля с помощью пульта дистанционного управления сиденье автоматически приводится в положение, ранее установленное с данного пульта. Эту функцию можно также запрограммировать на автоматическое приведение сиденья в ранее установленное положение при открывании двери водителя.



Функцию упрощенной посадки и сопутствующие опции можно отключить или включить у дилера или в техническом центре Land Rover.

# Сиденья

---

## **ПОДОГРЕВ И СИСТЕМЫ МИКРОКЛИМАТА СИДЕНИЙ**

Сведения по управлению подогревателями передних и задних сидений и системами микроклимата сидений см. в разделах

**ПОДОГРЕВАТЕЛИ СИДЕНИЙ** на стр. 193 и **СИСТЕМЫ МИКРОКЛИМАТА СИДЕНИЙ** на стр. 194.

# Сиденья

## СКЛАДЫВАЮЩИЕСЯ ПОДЛОКОТНИКИ

### Передние

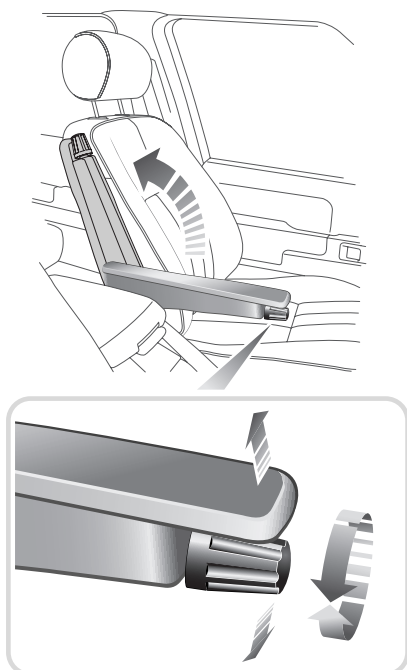

H6550R

Регулируемые подлокотники передних сидений можно убирать в вертикальное положение вдоль спинки сиденья, когда они не нужны, или раскладывать горизонтально в качестве опоры для руки/локтя.

Регулировка высоты/наклона подлокотника осуществляется поворотом ручки на его конце: по часовой стрелке – подъем, против часовой стрелки – опускание (см. рисунок на врезке).

### Задние

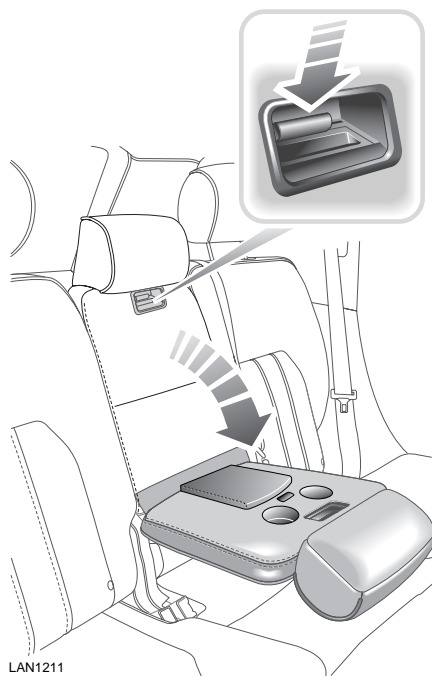

LAN1211

Чтобы сложить подлокотник, нажмите защелку, расположенную под подголовником среднего сиденья заднего ряда.

**Примечание:** Задний подлокотник нельзя использовать, если пассажир сидит на среднем сиденье заднего ряда.

# Сиденья

## ЗАДНИЕ ПОДГОЛОВНИКИ

### ВНИМАНИЕ

Подголовник предназначен для поддержки головы, но не задней части шеи. Подголовник следует расположить так, чтобы он предотвращал движение головы назад при столкновении. Неправильно отрегулированный подголовник увеличивает риск гибели или тяжелых травм в случае столкновения.

Отрегулируйте подголовник так, чтобы его верхняя часть находилась выше середины затылка.

Неправильно отрегулированный подголовник увеличивает риск гибели или тяжелых травм в случае столкновения.

См. раздел Правильное размещение на сиденье на стр. 62.

Не ездите сами и не перевозите пассажиров со снятыми с используемых сидений подголовниками. Отсутствие правильно отрегулированного подголовника увеличивает риск гибели или тяжелых травм в случае столкновения.

Не регулируйте подголовники во время движения автомобиля. Неправильно отрегулированный подголовник увеличивает риск гибели или тяжелых травм в случае столкновения.

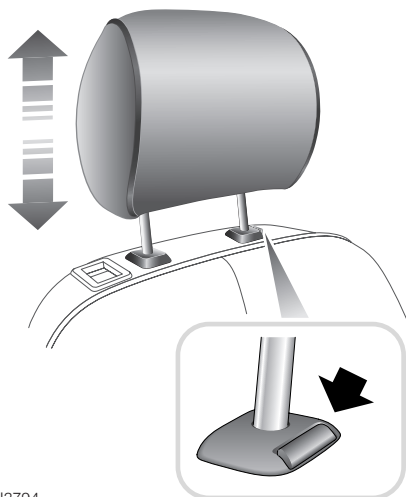

H3794

### Регулировка

Правильно отрегулируйте подголовник, перемещая его вверх или вниз нажатием кнопки, как показано на рисунке. Верхняя часть подголовника должна находиться на уровне макушки головы.

### Снятие

Чтобы снять подголовник с сиденья, нажмите кнопку, как показано на рисунке, и поднимите подголовник.

Для установки подголовника вставьте направляющие стойки в проемы и нажмите на подголовник сверху вниз до щелчка.

# Сиденья

## ЗАДНИЕ СИДЕНЬЯ

### ВНИМАНИЕ

Всегда обеспечивайте надежное крепление перевозимых в автомобиле предметов. Незакрепленные предметы могут стать причиной гибели или тяжелой травмы в случае удара или неожиданного маневра.

Ни в коем случае не перевозите пассажиров в багажном отделении. Все пассажиры и водитель должны сидеть в правильном положении и быть пристегнутыми ремнями безопасности во время движения автомобиля. Несоблюдение этого правила существенно повышает риск гибели или тяжелых травм в случае аварии или резкого торможения.

Не регулируйте положение частей сидений во время движения автомобиля. Движение автомобиля может вызвать неожиданное смещение незафиксированного сиденья и привести к травме.

## Складывание сидений

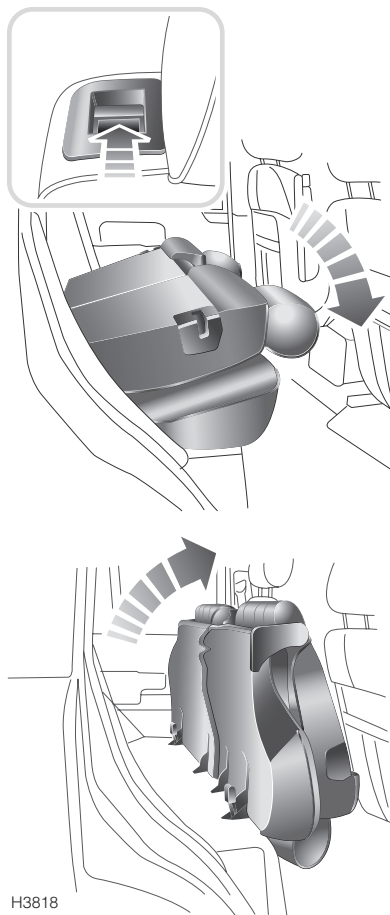

Одну или обе части раздельного заднего сиденья можно складывать частично или полностью, чтобы увеличить объем задней части багажного отделения.

1. Подголовники должны быть полностью опущены, а подлокотник – сложен.

# Сиденья

2. Чтобы освободить любую из спинок сидений, поднимите рычажок, показанный на рисунке на врезке, и сложите спинку по оси основания сиденья.
3. Чтобы сложить вперед все сиденье, поднимите заднюю часть основания сиденья, как показано на рисунке.

## ВНИМАНИЕ

**Размещение людей в грузовом отсеке при езде крайне опасно. В случае столкновения эти люди наиболее подвержены опасности травмы и гибели. Запрещается перевозка людей в зонах автомобиля, не оборудованных сиденьями и ремнями безопасности. Все пассажиры должны размещаться на сиденьях и использовать правильно пристегнутые ремни безопасности.**

**Возврат сиденья в вертикальное положение**

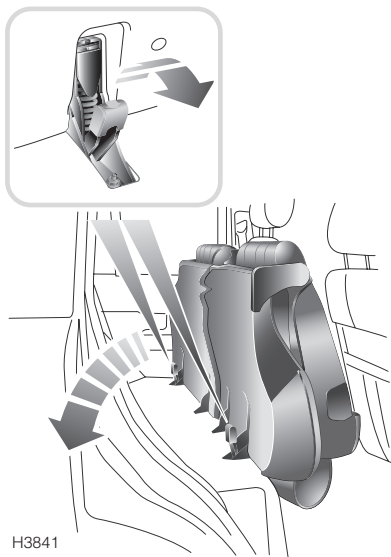

H3841

Потяните рычаг отпирания назад (см. рисунок на врезке) и опустите основание сиденья на пол – оно зафиксируется защелками на полу. Затем поднимите спинку. Если спинка поднимается с сопротивлением, не прикладывайте усилий. Это означает, что основание сиденья не до конца зафиксировано защелками на полу (конструкция сиденья не позволяет поднять спинку, пока его основание не будет надежно зафиксировано на полу). Когда основание сиденья зафиксировано, спинку можно поднять и зафиксировать (когда спинка надежно зафиксирована, не видно красных секторов на рычагах отпирания).

## ВНИМАНИЕ

**Убедитесь в том, что при поднятой спинке сиденья стопорный механизм полностью вошел в зацепление. Несоблюдение этого правила повышает риск гибели или тяжелых травм в случае аварии, неожиданного маневра или резкого торможения.**

**Убедитесь, что подголовники правильно отрегулированы для всех пассажиров (верхняя часть подголовника должна находиться на уровне макушки головы).**